

ΠΡΟΔΙΑΓΡΑΦΗ ΕΝΟΠΛΩΝ ΔΥΝΑΜΕΩΝ

ΠΕΔ-Α-00709

ΕΚΔΟΣΗ 1η

ΠΑΛΕΤΕΣ ΞΥΛΙΝΕΣ ΠΥΡΟΜΑΧΙΚΩΝ
ΚΑΙ ΓΕΝΙΚΗΣ ΧΡΗΣΗΣ

25 Οκτωβρίου 2018

ΕΛΛΗΝΙΚΗ ΔΗΜΟΚΡΑΤΙΑ
ΥΠΟΥΡΓΕΙΟ ΕΘΝΙΚΗΣ ΑΜΥΝΑΣ

ΑΔΙΑΒΑΘΜΗΤΟ-ΑΝΑΡΤΗΤΕΟ
ΣΤΟ ΔΙΑΔΙΚΤΥΟ

ΠΙΝΑΚΑΣ ΠΕΡΙΕΧΟΜΕΝΩΝ

	ΣΕΛΙΔΑ
1. ΠΕΔΙΟ ΕΦΑΡΜΟΓΗΣ	3
2. ΣΧΕΤΙΚΑ ΕΓΓΡΑΦΑ	3
3. ΤΑΞΙΝΟΜΗΣΗ-ΔΙΑΣΤΑΣΕΙΣ	3
3.1 Κλάση Υλικού	3
3.2 Τύποι Παλετών	4
4. ΤΕΧΝΙΚΑ ΧΑΡΑΚΤΗΡΙΣΤΙΚΑ	4
4.1 Ορισμός Υλικού/Επίσημα Δείγματα Υπηρεσίας	4
4.2 Πρώτες Ύλες Κατασκευής	4
4.3 Ποιοτικά Χαρακτηριστικά	5
4.4 Τεχνικά Χαρακτηριστικά	7
5 ΣΥΣΚΕΥΑΣΙΑ-ΕΠΙΣΗΜΑΝΣΕΙΣ	
5.1 Συσκευασία	9
5.2 Επίσημάνσεις	9
6 ΑΠΑΙΤΗΣΕΙΣ ΣΥΜΜΟΡΦΩΣΗΣ ΥΛΙΚΟΥ	10
6.1 Συνοδευτικά Έγγραφα/Πιστοποιητικά	10
6.2 Επιθεωρήσεις/Δοκιμές	10
7 ΛΟΙΠΕΣ ΑΠΑΙΤΗΣΕΙΣ	14
7.1 Μεριδα	14
7.2 Παραλαβή-Απόρριψη	14
7.3 Όροι Αποδοχής	14
8. ΠΕΡΙΕΧΟΜΕΝΟ ΠΡΟΣΦΟΡΑΣ	14
8.1 Αξιολόγηση Προσφορών	14
8.2 Συμμόρφωση με τις Απαιτήσεις του Κανονισμού REACH	14
8.3 Φύλλο Συμμόρφωσης	15
9. ΣΗΜΕΙΩΣΕΙΣ	15
10. ΠΡΟΤΑΣΕΙΣ ΒΕΛΤΙΩΣΗΣ ΤΗΣ ΠΡΟΔΙΑΓΡΑΦΗΣ ΕΝΟΠΛΩΝ ΔΥΝΑΜΕΩΝ	15
ΠΡΟΣΘΗΚΕΣ	15
ΠΡΟΣΘΗΚΗ «I» – Διαστάσεις Παλέτας Γενικής Χρήσης	I-1
ΠΡΟΣΘΗΚΗ «II» – Διαστάσεις Βάσεως Παλέτας 155mm	II-2
ΠΡΟΣΘΗΚΗ «III» – Διαστάσεις Καπικιού Παλέτας 155mm	III-3
ΠΡΟΣΘΗΚΗ «IV» – Λεπτομερείς Διαστάσεις Βάσεως Παλέτας 8''	IV-1
ΠΡΟΣΘΗΚΗ «V» – Λεπτομερείς Διαστάσεις Καπακιού Παλέτας 8''	V-1
ΠΡΟΣΘΗΚΗ «VI» – Υπόδειγμα Σήμανσης των Ξύλινων Μέσων Συσκευασίας Σύμφωνα με το ISPM 15 (IPPC/FAO)	VI-1
ΠΡΟΣΘΗΚΗ «VIII» – Υπόδειγμα Καρτέλας Βιομηχανικού Προτύπου και Δείγματος-Αντιδείγματος	VII-1
ΠΡΟΣΘΗΚΗ «VIII» – Τυχαία Δειγματοληψία	VIII-1

1. ΠΕΔΙΟ ΕΦΑΡΜΟΓΗΣ

Η παρούσα Προδιαγραφή Ενόπλων Δυνάμεων (ΠΕΔ) καθορίζει τα χαρακτηριστικά, τις ελάχιστες απαιτήσεις της Υπηρεσίας καθώς και τους εκτελούμενους ελέγχους για τη διαδικασία παραλαβής ξύλινων παλετών πυρομαχικών γενικής χρήσης και παλετών 155mm και 8'', που προορίζονται για χρήση από την Υπηρεσία.

2. ΣΧΕΤΙΚΑ ΕΓΓΡΑΦΑ

2.1 Η Απόφαση 2008/962/ΕΚ της Επιτροπής της 15ης Δεκεμβρίου 2008, περί τροποποίησης των αποφάσεων 2001/405/ΕΚ, 2002/255/ΕΚ, 2002/371/ΕΚ, 2002/740/ΕΚ, 2002/741/ΕΚ, 2005/341/ΕΚ και 2005/343/ΕΚ ώστε να παραταθεί η ισχύς των οικολογικών κριτηρίων απονομής του κοινοτικού οικολογικού σήματος σε ορισμένα προϊόντα.

2.2 Κανονισμός (ΕΚ) αριθμ. 1907/2006 του Ευρωπαϊκού Κοινοβουλίου και του Συμβουλίου της 18ης Δεκεμβρίου 2006, για την καταχώρηση, την αξιολόγηση, την αδειοδότηση και τους Περιορισμούς των Χημικών Προϊόντων (REACH), όπως τροποποιήθηκε και ισχύει.

2.3 Κανονισμός (ΕΚ) αριθ. 2195/2002 του Ευρωπαϊκού Κοινοβουλίου και του Συμβουλίου της 5ης Νοεμβρίου 2002 περί του Κοινού Λεξιλογίου για τις Δημόσιες Συμβάσεις (CPV), όπως έχει τροποποιηθεί και ισχύει.

2.4 ISO 2859-1: "Sampling procedures for inspection by attributes-Part 1: Sampling schemes indexed by acceptable quality level (AQL) for lot-by-lot inspection".

2.5 ISO/IEC 17025 "General requirements for the competence of testing and calibration laboratories".

2.6 Η υπ' αριθμ. 117604 Υπουργική Απόφαση/ΦΕΚ 437/Τεύχος Δεύτερο/10 Απριλίου 2006 "Άδεια Εγκατάστασης για Μεταχείριση (Χειρισμό) και Σήμανση των Ξύλινων Μέσων Συσκευασίας και της Πριστής Ξυλείας".

2.7 Διεθνές Πρότυπο Φυτοϋγειονομικών Μέτρων ISPM 15 του Οργανισμού Γεωργίας και Τροφίμων (IPPC/FAO).

2.8 ΣΤΥΠ 2828 "Στρατιωτικές Παλέτες, Συσκευασίες και Εμπορευματοκιβώτια".

2.9 ASTM: D-9 "Standard Definitions of Terms Relating to Wood".

2.10 D-38 "Sampling and Testing Wood Preservatives".

2.11 D198 "Static Tests of Timber in Structural Sizes".

2.12 D245 "Establishing Structural Grades and Related Allowable Properties for Visually Graded Lumber".

2.13 D2395 "Specific Gravity of Wood and Wood-Based Materials".

2.14 F-547 "Nails for Use with Wood and Wood-Based Materials".

2.15 Η Προδιαγραφή ΠΓΕΣ-ΠΠΞ-1243B / 11-2007 Παλέτες Ξύλινες Πυρομαχικών και Γενικής Χρήσης 1000X1000mm, η οποία και καταργείται.

2.16 Τα σχετικά έγγραφα, στην έκδοση που αναφέρονται, αποτελούν μέρος της παρούσας ΠΕΔ. Για τα έγγραφα, για τα οποία δεν αναφέρεται έτος έκδοσης, εφαρμόζεται η τελευταία έκδοση, συμπεριλαμβανομένων των τροποποιήσεων που είναι σε ισχύ. Σε περίπτωση αντίφασης της παρούσας ΠΕΔ με μνημονευόμενα πρότυπα, κατισχύει η ΠΕΔ, υπό την προϋπόθεση ικανοποίησης της ισχύουσας νομοθεσίας της Ελληνικής Δημοκρατίας και της Ευρωπαϊκής Ένωσης.

3. ΤΑΞΙΝΟΜΗΣΗ

3.1 Κλάση Υλικού

Οι ξύλινες παλέτες πυρομαχικών που περιγράφονται στην παρούσα ΠΕΔ, ανήκουν στην κλάση 5510 «Ξυλεία και σχετικά βασικά υλικά ξυλείας» κατά NATO ACodP-2/3, ενώ ο κωδικός κατά CPV είναι 44143000-4 «Παλέτες».

3.2 Τύποι Παλετών

Οι παλέτες ανάλογα με το σκοπό για τον οποίο προορίζονται διακρίνονται στους παρακάτω τύπους.

3.2.1 Παλέτα Γενικής Χρήσεως.

3.2.2 Παλέτα Πυρομαχικών 155 χιλιοστών

3.2.3 Παλέτα Πυρομαχικών 8'' ιντσών

4. ΤΕΧΝΙΚΑ ΧΑΡΑΚΤΗΡΙΣΤΙΚΑ

4.1 Ορισμός Υλικού/Επίσημα Δείγματα Υπηρεσίας

4.1.1 Τα επίσημα δείγματα της Υπηρεσίας (εφόσον υπάρχουν), επιδεικνύονται στους υποψήφιους προμηθευτές κατά τη διαδικασία προκήρυξης του διαγωνισμού προμήθειας του υλικού και ισχύουν μόνο για τα χαρακτηριστικά που αναγράφονται στις καρτέλες τους. Σε περίπτωση που υπάρχουν ασυμφωνίες μεταξύ των επισήμων δειγμάτων και όρων της ΠΕΔ που δεν διευκρινίζονται αλλού, υπερισχύει η ΠΕΔ. Τα επίσημα δείγματα δεν ισχύουν για τυχόν κακοτεχνίες ή κατασκευαστικές ατέλειες που μπορεί να υπάρχουν σε αυτά.

4.1.2 Τα επίσημα δείγματα της Υπηρεσίας, έχουν σαν σκοπό αφενός μεν να υποβοηθήσουν την επιτροπή στην καλύτερη εκτέλεση των καθηκόντων της κατά το μακροσκοπικό έλεγχο, αφετέρου δε για να επιδείξουν την ακριβή απαίτηση της υπηρεσίας όσον αφορά στο χρωματισμό.

4.1.3 Τα επίσημα δείγματα φέρουν καρτέλα και μολυβοσφραγίδα τα οποία σε καμία περίπτωση δεν αφαιρούνται. Η αφαίρεση της μολυβοσφραγίδας ή της καρτέλας του δείγματος ή αποκοπή του σπάγκου πρόσδεσής τους σημαίνει την καταστροφή τους. Επίσης απαγορεύεται η αναγραφή στοιχείων ή αλλοίωση των χαρακτηριστικών του δείγματος καθόσον αυτό σημαίνει την καταστροφή του.

4.2 Πρώτες Ύλες Κατασκευής

4.2.1 Οι παλέτες κατασκευάζονται από ξύλο πεύκης, οξιάς, βελανιδιάς και ελάτης. Κάθε συνδυασμός ξυλείας από τα προαναφερθέντα δέντρα για την κατασκευή των παλετών είναι αποδεκτός. Ελαττώματα στην ξυλεία που χρησιμοποιείται, επιτρέπονται όσο αυτά δε βρίσκονται σε σημεία που παρεμποδίζουν τη σωστή κατασκευή των παλετών.

4.2.2 Η ξυλεία που θα χρησιμοποιηθεί για την κατασκευή των παλετών πρέπει να καλύπτει πλήρως τα διεθνώς αποδεκτά φυτοϋγειονομικά μέτρα του προτύπου του Οργανισμού Γεωργίας και Τροφίμων της παραγράφου 2.7 της παρούσας προδιαγραφής. Για την εξάλειψη του κινδύνου από την εισαγωγή και διάδοση μυκητών, παθογόνων μικροοργανισμών καραντίνας και εντόμων, η ξυλεία που χρησιμοποιείται για την κατασκευή των παλετών θα πρέπει να έχει υποστεί θερμικό χειρισμό ή υποκαπνισμό

4.2.3 Οι μέθοδοι, του θερμικού χειρισμού και του υποκαπνισμού, που χρησιμοποιούνται για την νέκρωση των μυκητών, παθογόνων μικροοργανισμών καραντίνας, εντόμων περιγράφονται αναλυτικά στο ΦΕΚ της παραγράφου 2.6 και έχουν όπως παρακάτω.

4.2.3.1 Θερμικός χειρισμός (Heat Treatment)

Σύμφωνα με την διαδικασία αυτή πρέπει να έχουμε παραμονή των παλετών (ξυλείας σανίδων και τάκων) σε υψηλή θερμοκρασία, έτσι ώστε να επιτευχθεί στο κέντρο του ξύλου θερμοκρασία 56 °C για 30' λεπτά τουλάχιστον.

4.2.3.2 Υποκαπνισμός (Fumigation)

Σύμφωνα με την διαδικασία αυτή πρέπει να έχουμε παραμονή των παλετών (ξυλείας σανίδων και τάκων) σε χώρο με αέρα που περιέχει Βρωμιούχο Μεθύλιο (MB) σε ορισμένες συγκεντρώσεις και για συγκεκριμένο χρονικό διάστημα.

4.2.3.3 Ανάλογα με την διαδικασία στην οποία έχουν υποβληθεί οι παλέτες (ξυλεία σανίδων και τάκων) πρέπει να φέρουν και τις ανάλογες επισημάνσεις όπως καθορίζεται στην παρούσα ΠΕΔ.

4.3 Ποιοτικά Χαρακτηριστικά

Η ποιότητα της ξυλείας που χρησιμοποιείται για την κατασκευή των παλετών πρέπει να έχει τα παρακάτω ποιοτικά χαρακτηριστικά.

4.3.1 Ρόζοι

Για την κατασκευή των παλετών επιτρέπεται η χρησιμοποίηση ξυλείας με ρόζους αλλά δεν επιτρέπονται τα συμπλέγματα ρόζων και οπών. Οι οπές λόγω ρόζων μετριούνται όπως και οι ρόζοι. Το πλάτος ενός ρόζου καθώς και το άθροισμα των πλατών των ρόζων (ανά μήκος ίσο με το πλάτος του εκάστοτε εξεταζόμενου κομματιού), πρέπει να είναι μικρότερο από το $\frac{1}{4}$ του πλάτους του εκάστοτε εξεταζόμενου κομματιού. Σε σανίδα, το μέγεθος του ρόζου μετριέται μεταξύ γραμμών παράλληλων προς τις στενές (μικρές) πλευρές της σανίδας. Για τους ρόζους που εμφανίζονται και στις δύο πλευρές μίας σανίδας, το πλάτος τους ορίζεται σαν ο μέσος όρος των πλατών στις δύο πλευρές. Σε κάθε κάθετη διατομή προς τον κατά μήκος άξονα της σανίδας, οι ρόζοι πρέπει να καταλαμβάνουν το πολύ το 20% της εγκάρσιας επιφάνειας.

4.3.2 Σχισμές

4.3.2.1 Επιτρέπονται μη δακτυλιοειδείς σχισμές στην εξωτερική επιφάνεια των τάκων και των σανίδων μέχρι βάθος 5 χιλιοστών.

4.3.2.2 Το μέγιστο μήκος της σχισμής πρέπει να είναι ίσο με το πλάτος του εξεταζόμενου κομματιού.

4.3.3 Στρεψοίθεια

Η στρεψοίθεια προκύπτει από τη διαγώνια κοπή του κορμού του δέντρου ή από παραμορφωμένες ίνες δέντρου. Η Υπηρεσία επιθυμεί οι ίνες του ξύλου να είναι παράλληλες με τον κατά μήκος άξονα του εξεταζόμενου κομματιού. Θα αποδεχτεί όμως ξύλα στα οποία η γωνία που σχηματίζουν οι ίνες με τον άξονα κατά μήκος της σανίδας, είναι μικρότερη από 4° (χωρίς να υπολογίζονται οι όποιες τοπικές αποκλίσεις). Σε κάθε περίπτωση, δεν επιτρέπεται η κυκλική διαμόρφωση των ινών.

4.3.4 Κυψέλες Ρητίνης

Κυψέλες ρητίνης είναι οι κηλίδες ρητίνης στο ξύλο ορισμένων κωνοφόρων δέντρων όταν κατά την επεξεργασία τους (κοπή) κοπούν τα κανάλια ρητίνης που έχουν στο εσωτερικό τους. Στις σανίδες και τάκους των υπό προμήθεια παλετών δεν επιτρέπεται να υπάρχουν κυψέλες ρητίνης.

4.3.5 Φλοιός

Στα ξύλινα μέρη των παλετών απαγορεύεται η ύπαρξη φλοιού, για να αποφευχθεί η εισαγωγή και διάδοση μυκήτων, παθογόνων μικροοργανισμών καραντίνας και εντόμων. Η ξυλεία που χρησιμοποιείται για την κατασκευή των παλετών είναι υποχρεωτικό να έχει υποστεί τις σχετικές διεργασίες για την αφαίρεσή του και οι παλέτες να φέρουν τις σχετικές επισημάνσεις "DB" σύμφωνα με τις απαιτήσεις της Προσθήκης «VI» της παρούσας Προδιαγραφής.

4.3.6 Αλλοιώσεις

Οι παλέτες δεν επιτρέπεται να έχουν αλλοιώσεις που προήλθαν από μύκητες, παθογόνους μικροοργανισμούς καραντίνας και έντομα που καταστρέφουν το ξύλο. Επιτρέπονται αλλοιώσεις του χρώματος των παλετών που δεν οφείλονται σε μύκητες, παθογόνους μικροοργανισμούς καραντίνας και έντομα, εκτός εάν αυτές εμποδίζουν την αποτύπωση των στοιχείων της παλέτας, όπως αναφέρονται στην στη παρούσα ΠΕΔ.

4.3.7 Καμπυλώσεις Σανίδων

Οι σανίδες κατασκευής των παλετών δεν πρέπει να παρουσιάζουν μεγαλύτερες καμπυλώσεις (Εικόνα 1) από αυτές που καθορίζονται παρακάτω.

4.3.7.1 Κύρτωση (bow) μέχρι 1% του μήκους της σανίδας. Κύρτωση (Bow) είναι εκείνη η παραμόρφωση, κατά την οποία η σανίδα αποκλίνει κατ' ακμήν από μια επίπεδη επιφάνεια, κατά τη διάσταση του μήκους, αλλά όχι εγκάρσια της πρόσοψης (προφίλ) της σανίδας. Η κύρτωση (bow) υπολογίζεται ως η μέγιστη απόσταση της επιφάνειας της σανίδας από την επίπεδη επιφάνεια.

4.3.7.2 Καμπύλη (crook) μέχρι 0,5% του μήκους της σανίδας. Καμπύλη (crook) είναι εκείνη η παραμόρφωση, κατά την οποία η σανίδα αποκλίνει κατ' ακμήν από μια ευθεία γραμμή από άκρη σε άκρη. Η καμπύλωση (crook) υπολογίζεται ως η μέγιστη απόσταση της άκρης της σανίδας από την ευθεία γραμμή.

4.3.7.3 Επίπεδη κύρτωση (cup) μέχρι 3% του πλάτους της σανίδας. Επίπεδη κύρτωση (cup) είναι εκείνη η παραμόρφωση, κατά την οποία η σανίδα αποκλίνει σε οριζόντια θέση, από μια επίπεδη επιφάνεια, κατά τη διάσταση του πλάτους. Η επίπεδη κύρτωση (cup) υπολογίζεται ως η μέγιστη απόσταση της επιφάνειας της σανίδας από την επίπεδη επιφάνεια.

4.3.7.4 Στρέβλωση (twist) μέχρι 0,1% του μήκους της σανίδας ανά εκατοστό του πλάτους της. Στρέβλωση (twist) είναι εκείνη η παραμόρφωση της σανίδας, η οποία προκαλείται από στροφή των ακρών της, έτσι ώστε οι τέσσερις γωνίες οποιασδήποτε πρόσοψης να μην είναι πλέον στο ίδιο επίπεδο. Η στρέβλωση (twist) υπολογίζεται ως η απόσταση μιας ακμής της σανίδας που βρίσκεται ανυψωμένη πάνω από μια οριζόντια επίπεδη επιφάνεια, όταν οι άλλες δύο ακμές της σανίδας που βρίσκονται στην αντίθετη πλευρά της σανίδας, ακουμπούν (στηρίζονται) εφαπτομενικά της οριζόντιας επίπεδης επιφάνειας.

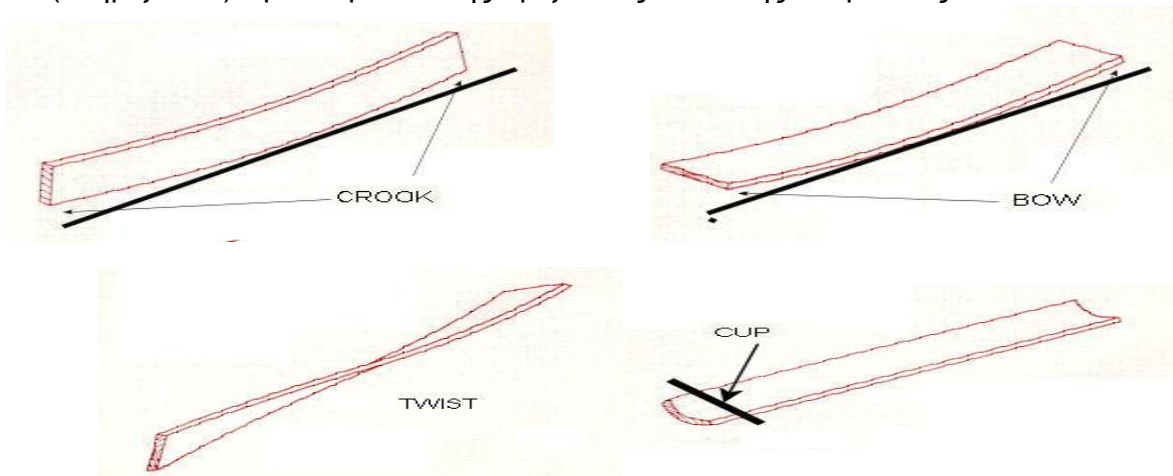

Εικόνα 1 Καμπυλώσεις Σανίδας

4.3.8 Υγρασία

Το ποσοστό της υγρασίας κατά την παραλαβή των παλετών πρέπει να είναι κάτω από 20% του βάρους (επί ξηρής βάσης) και υπολογίζεται από τον τύπο:

$$\text{Ποσοστό υγρασίας} = \frac{\text{αρχικό βάρος} - \text{ξηρό βάρος}}{\text{ξηρό βάρος}} \times 100 \%$$

4.3.9 Επεξεργασία Ξύλου

Η πάνω πλευρά της παλέτας πρέπει να είναι πλανισμένη σε αντίθεση με τη κάτω επιφάνεια της παλέτας που μπορεί να είναι ακατέργαστη. Οι εγκάρσιες σανίδες όμως πρέπει να είναι καλά πλανισμένες και από τις δύο πλευρές και στο ίδιο πάχος.

4.3.10 Τάκοι

Για την κατασκευή των τάκων πρέπει να χρησιμοποιηθεί η ξυλεία της παραγράφου 2.1.1 και αυτή να έχει υποστεί όλες τις διεργασίες που αναφέρονται παραπάνω για την παλέτα.

4.4 Τεχνικά Χαρακτηριστικά

4.4.1 Διαστάσεις Παλετών

4.4.1.1 Παλέτες Γενικής Χρήσεως

Οι παλέτες του τύπου αυτού πρέπει να έχουν τις εξής διαστάσεις: **1000X1000X160 χιλιοστά (ΜxΠxΥ)**.

4.4.1.2 Παλέτα Βλημάτων 155 χιλιοστών

Οι παλέτες του τύπου αυτού πρέπει να έχουν τις εξής συνολικές διαστάσεις: **690X350X150 χιλιοστά (ΜxΠxΥ)** για τη βάση, **690x350x70 (ΜxΠxΥ)** για το καπάκι και χρησιμοποιούνται για φορτίο οκτώ (8) βλημάτων.

4.4.1.3 Παλέτα Βλημάτων 8΄΄

Οι παλέτες του τύπου αυτού πρέπει να έχουν τις εξής συνολικές διαστάσεις: **730X485X155 χιλιοστά (ΜxΠxΥ)** για τη βάση, **730x485x80 χιλιοστά (ΜxΠxΥ)** για το καπάκι και χρησιμοποιούνται για φορτίο έξι (6) βλημάτων.

4.4.1.4 Οι λεπτομερείς διαστάσεις όλων των τύπων των παλετών φαίνονται στα σχέδια των Προσθηκών «I» έως «IV».

4.4.2 Επιτρεπόμενο φορτίο

4.4.2.1 Παλέτα Γενικής Χρήσης

Το επιτρεπόμενο φορτίο μίας (1) παλέτας γενικής χρήσης είναι χίλια κιλά (1000 kg) με ομοιόμορφη κατανομή φορτίου.

4.4.2.2 Παλέτα Βλημάτων 155mm

Το επιτρεπόμενο φορτίο μίας (1) παλέτας του τύπου αυτού είναι οκτώ (8) βλήματα 155mm, συνολικού βάρους περίπου 360 kg.

4.4.2.3 Παλέτα Βλημάτων 8΄΄

Το επιτρεπόμενο φορτίο μίας (1) παλέτας του τύπου αυτού είναι έξι (6) βλήματα 8΄΄, συνολικού βάρους περίπου 550 kg.

4.4.3 Δυνατότητα Στοίβαξης

4.4.3.1 Παλέτα Γενικής Χρήσης

Οι παλέτες του τύπου αυτού είναι δυνατόν να στοιβαχτούν μέχρι βάρος τριών χιλιάδων κιλών (3000 kg), σε ύψος τριών (3) παλετών, εφόσον το επιτρέπει το είδος του φορτίου.

4.4.3.2 Παλέτα Βλημάτων 155 χιλιοστών

Οι παλέτες του τύπου αυτού είναι δυνατόν να στοιβαχτούν μέχρι ύψος τριών (3) παλετών.

4.4.3.3 Παλέτα βλημάτων 8΄΄

Οι παλέτες του τύπου αυτού είναι δυνατόν να στοιβαχτούν μέχρι ύψος τριών (3) παλετών.

4.4.4 Κατασκευή – Συναρμολόγηση

4.4.4.1 Παλέτες Γενικής Χρήσης

4.4.4.1.1 Τα κατασκευαστικά στοιχεία αυτού του τύπου παλέτας φαίνονται στα σχήματα της Προσθήκης «I». Όπως φαίνεται, οι σανίδες εδάφους είναι λοξοτομημένες. Η λοξοτόμηση των σανίδων θα γίνεται και στις δύο πλευρές.

4.4.4.1.2 Για τη σύνδεση των μερών των παλετών δε χρησιμοποιούνται καρφιά, αλλά φρεζάτες βίδες γαλβανιζέ (νοβοπανόβιδες). Τοποθετούνται κάθετα στο ξύλο και σε απόσταση 20-25 χιλιοστά από την εξωτερική πλευρά των σανίδων.

4.4.4.1.3 Οι τάκοι βιδώνονται στις σανίδες εδάφους με τρεις βίδες ανά τάκο, πάχους 4 χιλιοστών και μήκους 65 χιλιοστών. Οι τάκοι τοποθετούνται έτσι ώστε οι ίνες του ξύλου τους να είναι παράλληλες προς το μήκος των ενδιάμεσων σανίδων.

4.4.4.1.4 Οι πάνω σανίδες βιδώνονται στις εγκάρσιες και στους τάκους με τρεις βίδες ανά τάκο, πάχους 4 χιλιοστών και μήκους τέτοιου ώστε το 50% της βίδας να εισέρχεται στους τάκους της παλέτας.

4.4.4.1.5 Οι πάνω σανίδες βιδώνονται στις εγκάρσιες με τρεις βίδες ανά σημείο τομής, πάχους 4 χιλιοστών και μήκους 40 χιλιοστών.

4.4.4.1.6 Οι βίδες δεν πρέπει να προεξέχουν από τις σανίδες.

4.4.4.2 Παλέτα Βλημάτων 155mm (χιλιοστών)

4.4.4.2.1 Τα κατασκευαστικά στοιχεία αυτού του τύπου παλέτας φαίνονται στις Προσθήκες «II» και «III».

4.4.4.2.2 Η βάση αποτελείται από τρεις (3) σανίδες και πάνω σε αυτές μία επίπεδη μονοκόμματη σανίδα (ΠΛΑΚΑΖ) με οκτώ (8) όμοιες τρύπες διαμέτρου όπως στο σχήμα της Προσθήκης «II».

4.4.4.2.3 Το όλο σύστημα των σανίδων της βάσης συγκρατείται με καρφιά τοποθετημένα κάθετα, καρφώνεται με δύο (2) τάκους και συγκρατείται σε αυτούς με τέσσερα (4) κατάλληλα μεταλλικά ελάσματα.

4.4.4.2.4 Το κάλυμμα (καπάκι) της παλέτας αποτελείται από τρεις (3) σειρές σανίδων. Η κάτω σειρά αποτελείται από τέσσερις (4) σανίδες, η μεσαία φέρει δύο (2) σε θέση κάθετη (σταυρωτά) των σανίδων της κάτω σειράς και η πάνω σειρά από μία (1) μονοκόμματη (ΠΛΑΚΑΖ) που καλύπτει ακριβώς τη μεσαία σειρά.

4.4.4.2.5 Το όλο σύστημα των σανίδων του καπακιού συγκρατείται με καρφιά τοποθετημένα κάθετα. Φέρει οκτώ (8) όμοιες τρύπες δια μέτρου όπως στο σχήμα της Προσθήκης «III».

4.4.4.2.6 Τα καρφιά **δεν πρέπει** να προεξέχουν από τις σανίδες.

4.4.4.3 Παλέτα Βλημάτων 8΄΄

4.4.4.3.1 Τα κατασκευαστικά στοιχεία αυτού του τύπου παλέτας φαίνονται στις Προσθήκες «IV» και «V».

4.4.4.3.2 Η βάση αποτελείται από τρεις (3) σανίδες και πάνω σε αυτές μία επίπεδη μονοκόμματη σανίδα (ΠΛΑΚΑΖ) με έξι (6) όμοιες τρύπες όπως στο σχήμα της Προσθήκης «IV».

4.4.4.3.3 Το όλο σύστημα των σανίδων της βάσης συγκρατείται με καρφιά τοποθετημένα κάθετα, καρφώνεται με δύο (2) τάκους και συγκρατείται σε αυτούς με τέσσερα (4) κατάλληλα μεταλλικά ελάσματα.

4.4.4.3.4 Το κάλυμμα (καπάκι) της παλέτας αποτελείται από δύο (2) σειρές σανίδων. Η κάτω σειρά φέρει τέσσερις (4) σανίδες και η πάνω τρεις (3). Οι λεπτομέρειες κατασκευής του καλύμματος φαίνονται στο σχήμα της Προσθήκης «V».

4.4.4.3.5 Το όλο σύστημα των σανίδων του καπακιού συγκρατείται με καρφιά τοποθετημένα κάθετα.

4.4.4.3.6 Τα καρφιά δεν πρέπει να προεξέχουν από τις σανίδες.

4.4.5 Ανοχές Διαστάσεων Σανίδων για Παλέτες Γ.Χ.

4.4.5.1 Οι ανοχές στις διαστάσεις των σανίδων των παλετών δίνονται στον Πίνακα 1.

ΠΙΝΑΚΑΣ 1
ΑΝΟΧΕΣ ΣΤΙΣ ΔΙΑΣΤΑΣΕΙΣ ΤΩΝ ΣΑΝΙΔΩΝ

Όνομαστική διάσταση (χιλιοστά)	Ανοχές (χιλιοστά)
1000	+16
100-150	+5

4.4.5.2 Το πάχος των σανίδων που προβλέπεται να είναι 30 mm, μπορεί να έχει ανοχή $\pm 0,30$ mm.

5. ΣΥΣΚΕΥΑΣΙΑ-ΕΠΙΣΗΜΑΝΣΕΙΣ

5.1 ΣΥΣΚΕΥΑΣΙΑ

Οι παλέτες παραδίδονται συσκευασμένες και με τρόπο που δείχνει το ενδεικτικό σχήμα που ακολουθεί.

ΤΡΟΠΟΣ ΠΑΡΑΔΟΣΗΣ ΠΑΛΕΤΩΝ

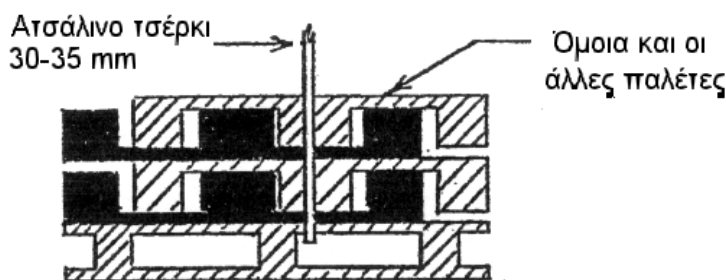

Συσκευασία με 15 το πολύ παλέτες

Τρόπος τοποθέτησης:

1. Η πρώτη παλέτα τοποθετείται κανονικά.
2. Ανά ζεύγη, οι παλέτες τοποθετούνται όπως στο σχήμα (η μια μέσα στην άλλη)

5.2 ΕΠΙΣΗΜΑΝΣΕΙΣ

5.2.1 Σε κάθε συσκευασία παλετών θα τοποθετείται ταμπέλα με τα στοιχεία που αναφέρονται στον παρακάτω πίνακα:

ΕΛΛΗΝΙΚΟΣ ΣΤΡΑΤΟΣ	
ΑΡΙΘΜΟΣ ΟΝΟΜΑΣΤΙΚΟΥ (NSN):
ΜΗΝΑΣ ΚΑΙ ΕΤΟΣ ΚΑΤΑΣΚΕΥΗΣ:
ΚΑΤΑΣΚΕΥΑΣΤΗΣ:
ΑΡΙΘΜΟΣ ΣΥΜΒΑΣΗΣ
ΑΡΙΘΜΟΣ ΜΕΡΙΔΑΣ:
ΜΕΤΑΦΟΡΙΚΗ ΙΚΑΝΟΤΗΤΑ:

5.2.2 Πάνω σε κάθε παλέτα θα αποτυπώνονται με ανεξίτηλο μελάνι, αναλόγως της μεταχείρισης, στην οποία έχει υποβληθεί, οι σημάνσεις «HT» για θερμική μεταχείριση (Heat Treatment) ή «MB», για υποκαπνισμό (Fumigation) με Βρωμιούχο Μεθύλιο και «DB», αποφλοιώσης, σύμφωνα με τις απαιτήσεις της Προσθήκης «VI» της παρούσης προδιαγραφής.

6. ΑΠΑΙΤΗΣΕΙΣ ΣΥΜΜΟΡΦΩΣΗΣ ΥΛΙΚΟΥ

6.1 Συνοδευτικά Έγγραφα/Πιστοποιητικά

Ο προμηθευτής, για κάθε τμηματική παράδοση του είδους πρέπει να προσκομίσει στην επιτροπή παραλαβής, ώστε να επισυνάπτονται στο πρωτόκολλο πρωτότυπη βεβαίωση από αρμόδια κρατική υπηρεσία χώρας της Ε.Ε. ή τρίτης χώρας, ότι έχει ενταχθεί σε επίσημο πρόγραμμα, σύμφωνα με το οποίο μεταχειρίζεται ξύλινα μέσα συσκευασίας, καλύπτοντας τις φυτοϋγειονομικές απαιτήσεις του Διεθνούς Προτύπου ISPM 15 (IPPC/FAO) . Μαζί θα κατατίθεται και νόμιμα επικυρωμένη μετάφραση της υπόψη βεβαίωσης στα ελληνικά.

6.2 Επιθεωρήσεις/Δοκιμές

6.2.1 Προδείγματα Μειοδοτών για Μαζική Παραγωγή (Βιομηχανικό Πρότυπο)

6.2.1.1 Ο προμηθευτής στον οποίο έχει κατακυρωθεί ο διαγωνισμός, πριν προβεί στη μαζική παραγωγή του προϊόντος της σχετικής σύμβασης οφείλει να προσκομίσει στην επιτροπή παραλαβής ή στη Δνση που διενεργεί την προμήθεια, σε περίπτωση που δεν έχει συγκροτηθεί η επιτροπή αυτή, ως δείγματα **δύο τεμάχια (2)** του υλικού, τα οποία θα ελέγχονται μακροσκοπικά από την επιτροπή αξιολόγησης των προσφορών προκειμένου να διαπιστωθεί η συμφωνία τους με τις απαιτήσεις της παρούσας προδιαγραφής.

6.2.1.2 Τα δείγματα πρέπει να είναι κατασκευασμένα σύμφωνα με τις απαιτήσεις της παρούσης ΠΕΔ. Η εργασία κατασκευής θα πρέπει να είναι ιδιαίτερα επιμελημένη. Κατά το μακροσκοπικό έλεγχο η επιτροπή αξιολόγησης θα καταγράφει τις οποιεσδήποτε διαφορές που παρουσιάζουν τα δείγματα σε σχέση με τα καθοριζόμενα στην προδιαγραφή, το επίσημο δείγμα της Υπηρεσίας και τους κανόνες της τέχνης σαν εκτροπή. Σε περίπτωση που πραγματοποιηθεί απόρριψη έστω και ενός δείγματος κατά το μακροσκοπικό έλεγχο, ο προμηθευτής πρέπει να προσκομίσει στην επιτροπή νέα δείγματα για να εξετασθούν από την επιτροπή με την ίδια διαδικασία, εντός δέκα (10) εργάσιμων ημερών από τη ημέρα που του κοινοποιείται η ακαταλληλότητα των δειγμάτων. Σε περίπτωση που και τα νέα δείγματα δεν πληρούν τους όρους της προδιαγραφής ο προμηθευτής θα κηρύσσεται έκπτωτος.

6.2.1.3 Σε περίπτωση που δεν κατατεθούν τα προβλεπόμενα δείγματα, η προσφορά θα απορρίπτεται.

6.2.1.4 Εφόσον τα δείγματα που ελέγχθηκαν, κριθούν κατάλληλα μακροσκοπικά, τότε αυτά επισημοποιούνται μόνο για τη συγκεκριμένη σύμβαση προμήθειας τοποθετώντας σε κάθε δείγμα κατάλληλη καρτέλα σύμφωνα με το υπόδειγμα της Προσθήκης VII, ώστε αυτά να χρησιμοποιηθούν από τον προμηθευτή ως βιομηχανικά πρότυπα για την έναρξη μαζικής παραγωγής.

6.2.1.5 Η επισημοποίηση των δειγμάτων από την Επιτροπή Παραλαβής προκειμένου να χρησιμοποιηθούν ως βιομηχανικά πρότυπα, δεν απαλλάσσει τον προμηθευτή από την ευθύνη τήρησης όλων των όρων της ΠΕΔ για ενδεχόμενες εκτροπές που θα διαπιστωθούν κατά τον εργαστηριακό έλεγχο που διενεργεί το Χημείο της Υπηρεσίας.

6.2.1.6 Από τα επισημοποιηθέντα δείγματα, το ένα (1) παραμένει στην επιτροπή και το άλλο δίδεται στον προμηθευτή. Τα δύο (2) αυτά δείγματα βαρύνουν τον προμηθευτή και του επιστρέφονται με την ολοκλήρωση της σύμβασης.

6.2.2 Δειγματοληψία

Η δειγματοληψία γίνεται σύμφωνα με το ISO 2859-1/Part 1. Ο μακροσκοπικός έλεγχος πραγματοποιείται στο επίπεδο III και ο χημικός έλεγχος στο επίπεδο S-2. Το Αποδεκτό Επίπεδο Ποιότητας (ΑΕΠ) για μεν τον μακροσκοπικό έλεγχο ορίζεται 4%, για δε τον χημικό έλεγχο 1.5%.

6.2.2.1 Μακροσκοπικός έλεγχος

Η Επιτροπή Ελέγχου και Παραλαβής παίρνει τυχαία 315 παλέτες από διαφορετικές συσκευασίες κάθε μερίδας, οι συσκευασίες επιλέγονται με τη διαδικασία της τυχαίας δειγματοληψίας που περιγράφεται στην Προσθήκη VIII. Οι παραπάνω παλέτες αποτελούν το δείγμα μακροσκοπικού ελέγχου, τις οποίες η Επιτροπή συγκρίνει με την παρούσα Προδιαγραφή καθώς και με το επίσημο δείγμα της Υπηρεσίας (εφόσον υπάρχει).

6.2.2.2 Χημικός Έλεγχος

6.2.2.2.1 Η Επιτροπή Ελέγχου και Παραλαβής για κάθε μερίδα, λαμβάνει τυχαία από το δείγμα μακροσκοπικού ελέγχου, δεκαέξι (16) παλέτες, αναγράφοντας τον αριθμό της μερίδας στην οποία ανήκουν. Οι δεκαέξι (16) παλέτες, αποτελούν το δείγμα-αντίδειγμα.

6.2.2.2.2 Από τις δεκαέξι (16) παλέτες, οι οχτώ (8) αντιπροσωπεύουν το δείγμα που θα αποσταλεί στο Χημείο Στρατού για χημικό έλεγχο, ενώ οι υπόλοιπες (8) αποτελούν τα αντιδείγματα και παραδίνονται στην Υπηρεσία που κάνει την προμήθεια όπου και τηρούνται μέχρι πέρατος της προμήθειας. Η Επιτροπή Ελέγχου και Παραλαβής από τα δείγματα που επιλέχθηκαν για χημικό έλεγχο αποκόπτει από οποιοδήποτε σημείο τους ένα κομμάτι διαστάσεων 5Χ5cm και ολόκληρου ύψους. Τα κομμάτια που αποκόπηκαν τοποθετούνται σε γυάλινο ή πλαστικό βάζο, το οποίο κλείνει καλά και στέλνονται στο Χημείο Στρατού για εργαστηριακές εξετάσεις. Ο προμηθευτής υποχρεούται να διαθέσει στην Επιτροπή τον απαιτούμενο αριθμό βάζων για την τοποθέτηση των δειγμάτων καθώς και τα αναγκαία εργαλεία για την αποκοπή τους από τις παλέτες.

6.2.2.2.3 Εάν ο αριθμός των ελαττωματικών δειγμάτων μιας μερίδας είναι ίσος προς τον αριθμό αποδοχής "Ac" μηδέν (0), η μερίδα θεωρείται αποδεκτή. Εάν ο αριθμός των ελαττωματικών δειγμάτων είναι ίσος ή μεγαλύτερος από τον αριθμό απόρριψης "Re" ένα (1), η μερίδα απορρίπτεται.

6.2.2.2.4 Σε όλα τα δείγματα και αντιδείγματα τοποθετείται καρτέλα, σύμφωνα με το υπόδειγμα της Προσθήκης VII, [η φόρμα του υποδείγματος μπορεί να διαφέρει αναλόγως της Υπηρεσίας που διενεργεί την προμήθεια (ΠΑ ή ΠΝ)], οι οποίες υπογράφονται από την Επιτροπή Ελέγχου και Παραλαβής και τον προμηθευτή ή

τον νόμιμο αντιπρόσωπό του. Τα τεμάχια του δείγματος–αντιδείγματος ανά μερίδα επιβαρύνουν τον προμηθευτή και προσκομίζονται επιπλέον της ποσότητας κάθε μερίδας. Τα αντιδείγματα ανήκουν στον προμηθευτή και του επιστρέφονται με την ολοκλήρωση της σύμβασης ή προσμετρούνται στην τελευταία μερίδα και συμπληρώνουν την ποσότητα της προμήθειας (εφόσον η κατάστασή τους είναι άριστη).

6.2.2.2.5 Επιπλέον, σε ειδικές περιπτώσεις που ο αριθμός των απαιτούμενων τεμαχίων των δειγμάτων για τον εργαστηριακό έλεγχο δεν επαρκεί για την πραγματοποίηση όλων των δοκιμών, η Επιτροπή Ελέγχου και Παραλαβής, κατόπιν συνεννόησης με το Χημείο Στρατού και αφού ενημερώσει τον προμηθευτή, θα αποστέλλει τον απαιτούμενο αριθμό συμπληρωματικών τεμαχίων.

6.2.3 Διενεργούμενοι Έλεγχοι

6.2.3.1 Έλεγχος Εγκαταστάσεων Κατασκευαστή

Ο κατασκευαστής είναι υποχρεωμένος να γνωστοποιήσει στην Επιτροπή Ελέγχου και Παραλαβής τον χρόνο και τον τόπο παραγωγής του υλικού. Η Επιτροπή Ελέγχου έχει το δικαίωμα απρόσκλητα και όποτε και εάν αυτή κρίνει σκόπιμο να επισκεφθεί τις εγκαταστάσεις του κατασκευαστή προκειμένου να διαπιστώσει τους τρόπους κατασκευής και τα χρησιμοποιούμενα υλικά. Η Επιτροπή, εάν κρίνει σκόπιμο, παίρνει δείγματα των πρώτων υλών που χρησιμοποιούνται, με σκοπό την εξέτασή τους εάν συμφωνούν με την ΠΕΔ. Το κόστος των ελέγχων βαρύνει τον προμηθευτή.

6.2.3.2 Εργαστηριακός Έλεγχος

Ο εργαστηριακός έλεγχος βαρύνει τον προμηθευτή και πραγματοποιείται στο Χημείο Στρατού για την εξακρίβωση των χαρακτηριστικών που αναφέρονται στην παρούσα ΠΕΔ. Σε περίπτωση αδυναμίας εκτέλεσης κάποιας δοκιμασίας από το Χημείο Στρατού, αυτή θα εκτελείται με μέριμνα και ευθύνη του Χημείου Στρατού από το Γ.Χ του Κράτους ή άλλο εργαστήριο που ανήκει στο Δημόσιο Τομέα ανάλογα με τη φύση του προς προμήθεια υλικού και την μορφή του ελέγχου, με δαπάνη του προμηθευτή. Ο Εργαστηριακός έλεγχος για την εξακρίβωση της υγρασίας του ξύλου, εκτελείται στο Χημείο Στρατού.

6.2.3.3 Μακροσκοπικός Έλεγχος

6.2.3.3.1 Διενεργείται από την Επιτροπή Ελέγχου και Παραλαβής στο δείγμα μακροσκοπικού ελέγχου αφ' ενός μεν ελέγχοντας τις διαστάσεις των παλετών, την ποιότητα εργασίας της κατασκευής και τη συμφωνία της με τους όρους και τα σχέδια της Προδιαγραφής και το επίσημο δείγμα (εφόσον υπάρχει), αφ' ετέρου δε προς εντοπισμό τυχόν ελαττωμάτων σύμφωνα με τον **ΠΙΝΑΚΑ 2**.

6.2.3.3.2 Ειδικότερα, η Επιτροπή Ελέγχου και Παραλαβής, να προβαίνει σε έλεγχο για την **ύπαρξη των σημάνσεων**, «HT», θερμική μεταχείριση (**Heat Treatment**) ή «MB», υποκαπνισμός (**Fumigation**) με Βρωμιούχο Μεθύλιο, «DB», αποφλοιώσης, σύμφωνα με τις απαιτήσεις της Προσθήκης «VI» της παρούσης προδιαγραφής.

6.2.3.3.3 Κατά τον έλεγχο της ποσότητας του δείγματος, εάν ο αριθμός των ευρισκομένων ελαττωμάτων της μερίδας είναι μικρότερος ή ίσος προς τον αριθμό αποδοχής (**Ac**) είκοσι ένα (21) η μερίδα θεωρείται αποδεκτή αλλιώς εάν ο αριθμός των ευρισκομένων ελαττωμάτων είναι μεγαλύτερος ή ίσος προς τον αριθμό απόρριψης (**Re**) είκοσι δύο (22), η μερίδα απορρίπτεται.

Παραδείγματα

(1) Εάν κατά τον μακροσκοπικό έλεγχο ενός δείγματος σανίδας πλάτους 10 εκατοστών βρεθούν:

α. Ρόζος μεγαλύτερος από τρία (3) εκατοστά

β. Φλοιός, καταγράφονται δύο (2) ελαττώματα

(2) Εάν τα ίδια ελαττώματα μιας παλέτας βρεθούν και σε άλλα δείγματα, ο αριθμός τους πολλαπλασιάζεται με τον αριθμό των δειγμάτων (δύο παλέτες στις οποίες καταγράφηκαν δύο (2) ίδια ελαττώματα θα μας δώσουν τέσσερα (4) συνολικά ελαττώματα στη μερίδα).

ΠΙΝΑΚΑΣ 2
ΜΑΚΡΟΣΚΟΠΙΚΑ ΕΛΑΤΤΩΜΑΤΑ ΠΑΛΕΤΩΝ

A/A	ΕΛΕΓΧΟΣ	ΕΛΑΤΤΩΜΑΤΑ
1	ΔΙΑΣΤΑΣΕΙΣ	1.1 Οι διαστάσεις είναι εκτός των ανοχών του Πίνακα 1. 1.2 Διαφορά διαγωνίων της παλέτας μεγαλύτερη από 13 χιλιοστά.
2	ΕΡΓΑΣΙΕΣ	2.1 Η κατασκευή δεν έχει γίνει σύμφωνα με τους όρους και τα σχέδια της παρούσας προδιαγραφής και το επίσημο δείγμα της Υπηρεσίας εφόσον υπάρχει. 2.2 Ακανόνιστο κόψιμο τεμαχίου. 2.3 Οι εγκάρσιες σανίδες να μην έχουν πλανιστεί και στις δύο πλευρές στο ίδιο πάχος. 2.4 Οι επάνω σανίδες να μην είναι επεξεργασμένες. 2.5 Μη λοξοτομημένες κάτω σανίδες 2.6 Χρήση καρφιών αντί για ξυλόβιδες όπου προβλέπεται. 2.7 Χρήση λάθος βιδών. 2.8 Τα καρφιά ή οι βίδες προεξέχουν από τις σανίδες. 2.9 Προεξέχουν σανίδες ή τάκοι.
3	ΞΥΛΕΙΑ	Χρήση μη υγιούς ξυλείας (π.χ. με αλλοιώσεις από παθογόνους μικροοργανισμούς καραντίνας, έντομα, μύκητες) ή ξυλείας που δεν έχει υποστεί θερμική επεξεργασία ή υποκαπνισμό .
4	ΡΟΖΟΙ	4.1 Μέγεθος μεγαλύτερο από το 1/4 του πλάτος του εξεταζόμενου κομματιού. 4.2 Ανά μήκος, ίσο με το πλάτος του εκάστοτε εξεταζόμενου κομματιού, το άθροισμα των μεγεθών των ρόζων ξεπερνά το μέγιστο πλάτος ρόζου. 4.3 Υπάρχει κάθετη διατομή προς τον κατά μήκος άξονα της σανίδας με ρόζους σε ποσοστό μεγαλύτερο από 20% της εγκάρσιας επιφανείας.
5	ΣΧΙΣΜΕΣ	5.1 Βάθος μεγαλύτερο από 5 χιλιοστά. 5.2 Δακτυλιοειδείς σχισμές. 5.3 Μήκος μεγαλύτερο από το πλάτος του εξεταζόμενου κομματιού.
6	ΙΝΕΣ	Κυκλική διαμόρφωση ή γωνία μεγαλύτερη από 4°.
7	ΦΛΟΙΟΣ	Ύπαρξη φλοιού σε οποιοδήποτε σημείο.
8	ΧΡΩΜΑ - ΑΛΛΟΙΩΣΕΙΣ	8.1 Ύπαρξη αλλοιώσεων στο χρώμα που επηρεάζουν την αναγραφή των στοιχείων της παλέτας. 8.2 Ύπαρξη αλλοιώσεων που οφείλονται σε παθογόνους μικροοργανισμούς καραντίνας, έντομα, μύκητες.
9	ΚΑΜΠΥΛΟΤΗΤΑ	Καμπυλότητα μεγαλύτερη των ορίων της παραγράφου 2.2.7.

10	ΕΦΑΡΜΟΓΗ	Μη σωστή εφαρμογή των βλημάτων στη βάση και στο καπάκι.
11	ΕΠΙΣΗΜΑΝΣΕΙΣ	Δεν υπάρχουν επισημάνσεις, δεν είναι πλήρεις, αναγράφονται λάθος και όχι με ανεξίτηλο τρόπο κ.λπ.

6.2.3.3.4 Η μερίδα μπορεί να παραληφθεί με έκπτωση τιμής μέχρι 5%, εφόσον διαπιστωθούν ελαττώματα και κακοτεχνίες που δεν επιδιορθώνονται αλλά δεν επηρεάζουν την εμφάνιση, την ποιότητα και τη λειτουργικότητα του υλικού και δεν συναντώνται σε συχνότητα μεγαλύτερη του 4%. Σε διαφορετική περίπτωση, το υλικό απορρίπτεται.

6.2.3.3.5 Κάθε μερίδα παραλαμβάνεται οριστικά αν από το Μακροσκοπικό και Χημικό έλεγχο διαπιστωθεί ότι πληροί τους όρους της παρούσας προδιαγραφής. Σε αντίθετη περίπτωση η μερίδα απορρίπτεται οριστικά.

6.2.3.3.6 Σε περίπτωση που η συσκευασία ή οι επισημάνσεις είναι διαφορετικές από τις προβλεπόμενες, επιβάλλεται η συμμόρφωση με την ΠΕΔ, διαφορετικά η μερίδα απορρίπτεται.

7. ΛΟΙΠΕΣ ΑΠΑΙΤΗΣΕΙΣ

7.1 Μερίδα

Οι παλέτες παραδίδονται σε μερίδες των 5.000 τεμαχίων του ίδιου τύπου. Εφόσον ο αριθμός των παλετών που παραδίδονται δεν είναι ακέραιο πολλαπλάσιο του 5.000, τα επιπλέον τεμάχια συμπεριλαμβάνονται στην τελευταία μερίδα αν δεν υπερβαίνουν τα 1.000 τεμάχια, αλλιώς αποτελούν ξεχωριστή μερίδα. Η παράδοση γίνεται στην Υπηρεσία που ορίζεται στη διακήρυξη με δαπάνη και μέριμνα του προμηθευτή. Οι παλέτες παραδίδονται συσκευασμένες και με τρόπο που δείχνει το ενδεικτικό σχήμα που ακολουθεί.

7.2 Παραλαβή – Απόρριψη

Η ποσοτική παραλαβή του υλικού γίνεται εφόσον δεν παρατηρούνται εκτροπές μετά την έκδοση του σχετικού δελτίου εργαστηριακού ελέγχου από το Χημείο Στρατού.

7.3 Όροι αποδοχής

7.3.1 Το υλικό που κατά τη μακροσκοπική εξέταση παρουσιάζει ελαττώματα που περιγράφονται στην παρούσα ΠΕΔ, απορρίπτεται.

7.3.2 Εφόσον η ποσότητα των υλικών μιας μερίδας που απορρίφθηκε με βάση τα μακροσκοπικά ελαττώματα που αναλύονται παραπάνω, ανέρχεται πάνω από το 5% της ποσότητας, τα υλικά της μερίδας απορρίπτονται οριστικά.

8. ΠΕΡΙΕΧΟΜΕΝΟ ΠΡΟΣΦΟΡΑΣ

8.1 Αξιολόγηση Προσφορών

Η τεχνική προσφορά πρέπει να συνοδεύεται από Υπεύθυνη Δήλωση του προμηθευτή, ότι σε κάθε τμηματική παράδοση υλικού θα προσκομίζει στην επιτροπή παραλαβής ώστε να επισυνάπτονται στο πρωτόκολλο τα έγγραφα της παραγράφου 6.1.

8.2 Συμμόρφωση με τις Απαιτήσεις του Κανονισμού REACH

Οι συμμετέχοντες στο Διαγωνισμό υποχρεούνται, μαζί με την τεχνική τους προσφορά, να προσκομίσουν Υπεύθυνη Δήλωση, στην οποία θα δηλώνουν ότι τα υπό προμήθεια είδη συμμορφώνονται με τις απαιτήσεις του Κανονισμού της παραγράφου 2.2. Η δήλωση αυτή αφορά στα παρασκευάσματα καθώς και σε όλα

τα αντικείμενα τα οποία περιέχουν χημικές ουσίες στη σύστασή τους ή στα οποία έχουν εφαρμοστεί χημικές ουσίες και παρασκευάσματα κατά την παραγωγή τους. Η Υπηρεσία, μετά την υπογραφή της σύμβασης, διατηρεί το δικαίωμα όπου και όταν κριθεί αναγκαίο, να ζητήσει να προσκομιστούν δικαιολογητικά τεκμηρίωσης ή να διενεργηθούν εργαστηριακές δοκιμές.

8.3 Φύλλο Συμμόρφωσης

Ο προμηθευτής είναι υποχρεωμένος στην προσφορά του να επισυνάψει συμπληρωμένο αναλυτικό φυλλάδιο με τίτλο "ΕΝΤΥΠΟ ΣΥΜΜΟΡΦΩΣΗΣ ΠΕΔ", σύμφωνα με το υπόδειγμα που βρίσκεται αναρτημένο στο φάκελο "ΕΝΤΥΠΑ", αφού προηγουμένως επιλεγεί "ΝΟΜΟΘΕΣΙΑ-ΕΝΤΥΠΑ-ΥΠΟΔΕΙΓΜΑΤΑ", μέσω της ηλεκτρονικής εφαρμογής διαχείρισης ΠΕΔ (ΗΕΔ-ΠΕΔ), στη διαδικτυακή τοποθεσία <https://prodiagrafes.army.gr>. Διευκρινίζεται ότι, η κατάθεση του Φύλλου Συμμόρφωσης δεν απαλλάσσει τους προμηθευτές από την υποχρέωση υποβολής των κατά περίπτωση δικαιολογητικών, που καθορίζονται με την παρούσα ΠΕΔ.

ΠΡΟΣΦΟΡΑ ΧΩΡΙΣ Ή ΜΕ ΕΛΛΙΠΕΣ ΦΥΛΛΟ ΣΥΜΜΟΡΦΩΣΗΣ ΘΑ ΑΠΟΡΡΙΠΤΕΤΑΙ.

9. ΣΗΜΕΙΩΣΕΙΣ

9.1 Σύμβολα

g	γραμμάρια
Kg	χιλιόγραμμα
cm	εκατοστά
mm	χιλιοστά
in	ίντσες
m	μέτρα
m ²	τετραγωνικά μέτρα

10. ΠΡΟΤΑΣΕΙΣ ΒΕΛΤΙΩΣΗΣ ΤΗΣ ΠΡΟΔΙΑΓΡΑΦΗΣ ΕΝΟΠΛΩΝ ΔΥΝΑΜΕΩΝ

Σχολιασμός της παρούσας ΠΕΔ από κάθε ενδιαφερόμενο, για τη βελτίωσή της, μπορεί να γίνει μέσω της ηλεκτρονικής εφαρμογής διαχείρισης ΠΕΔ (ΗΕΔ-ΠΕΔ), στη διαδικτυακή τοποθεσία <https://prodiagrafes.army.gr>.

ΠΡΟΣΘΗΚΗ Ι
ΔΙΑΣΤΑΣΕΙΣ ΠΑΛΕΤΑΣ ΓΕΝΙΚΗΣ ΧΡΗΣΗΣ

1. Πλάγια όψη ξύλινης παλέτας γενικής χρήσης σε τομή κατά τον άξονα του μήκους της και κάτοψη των κάτω σανίδων

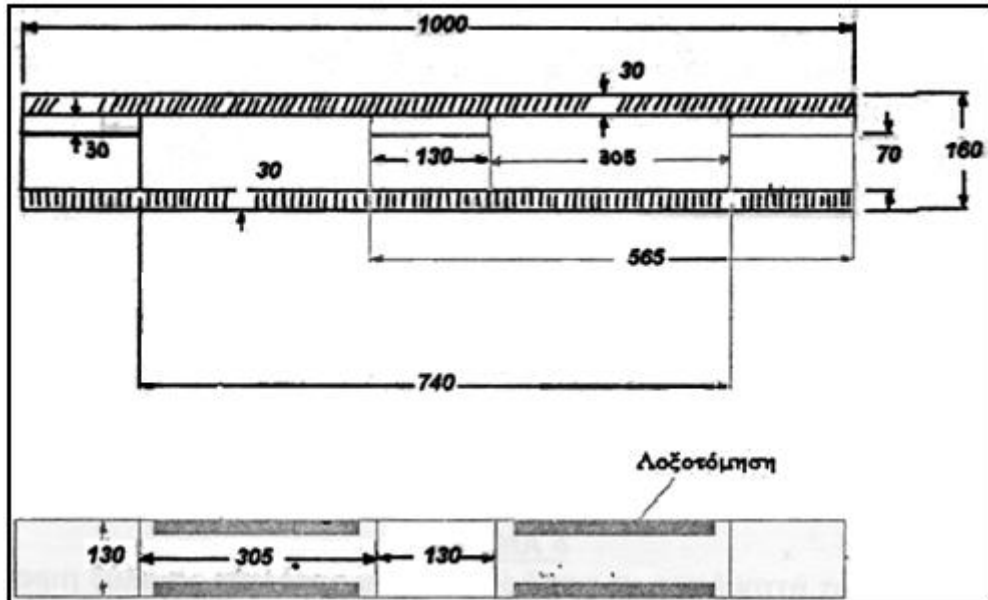

ΣΧΗΜΑ 1

2. Λεπτομέρεια λοξοτόμησης των κάτω σανίδων ξύλινης παλέτας γενικής χρήσης

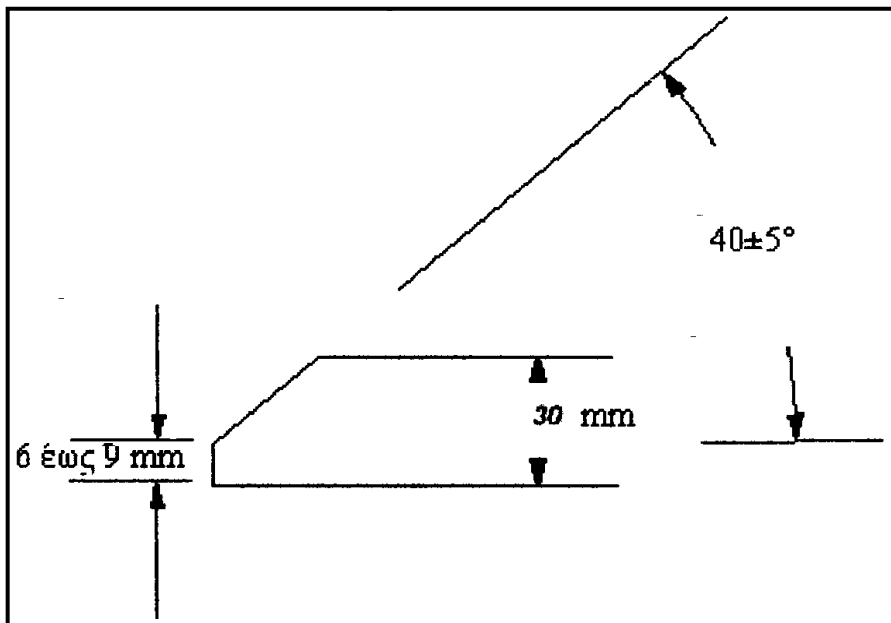

ΣΧΗΜΑ 2

3. Πλάγια όψη ξύλινης παλέτας γενικής χρήσης σε τομή κατά τον άξονα του πλάτους της

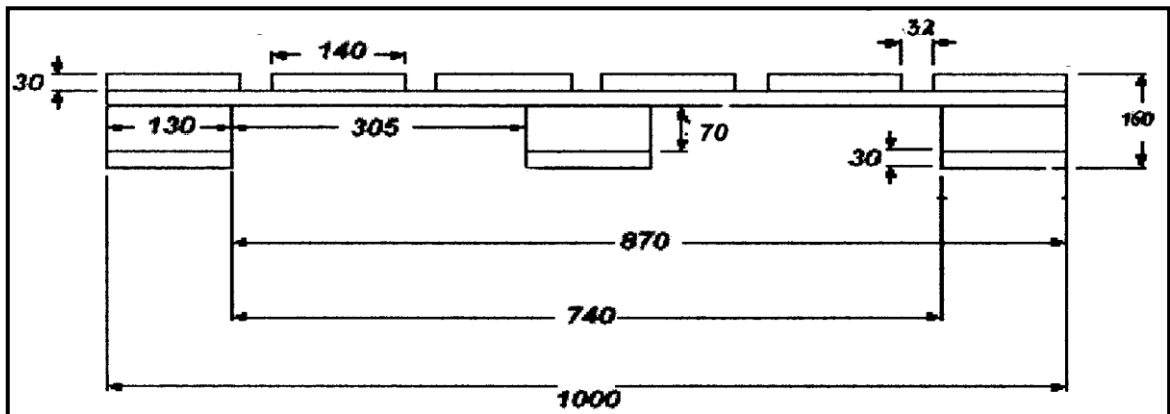

ΣΧΗΜΑ 3

4. Κάτοψη ξύλινης παλέτας γενικής χρήσης σε τομή κατά τον άξονα του πλάτους της.

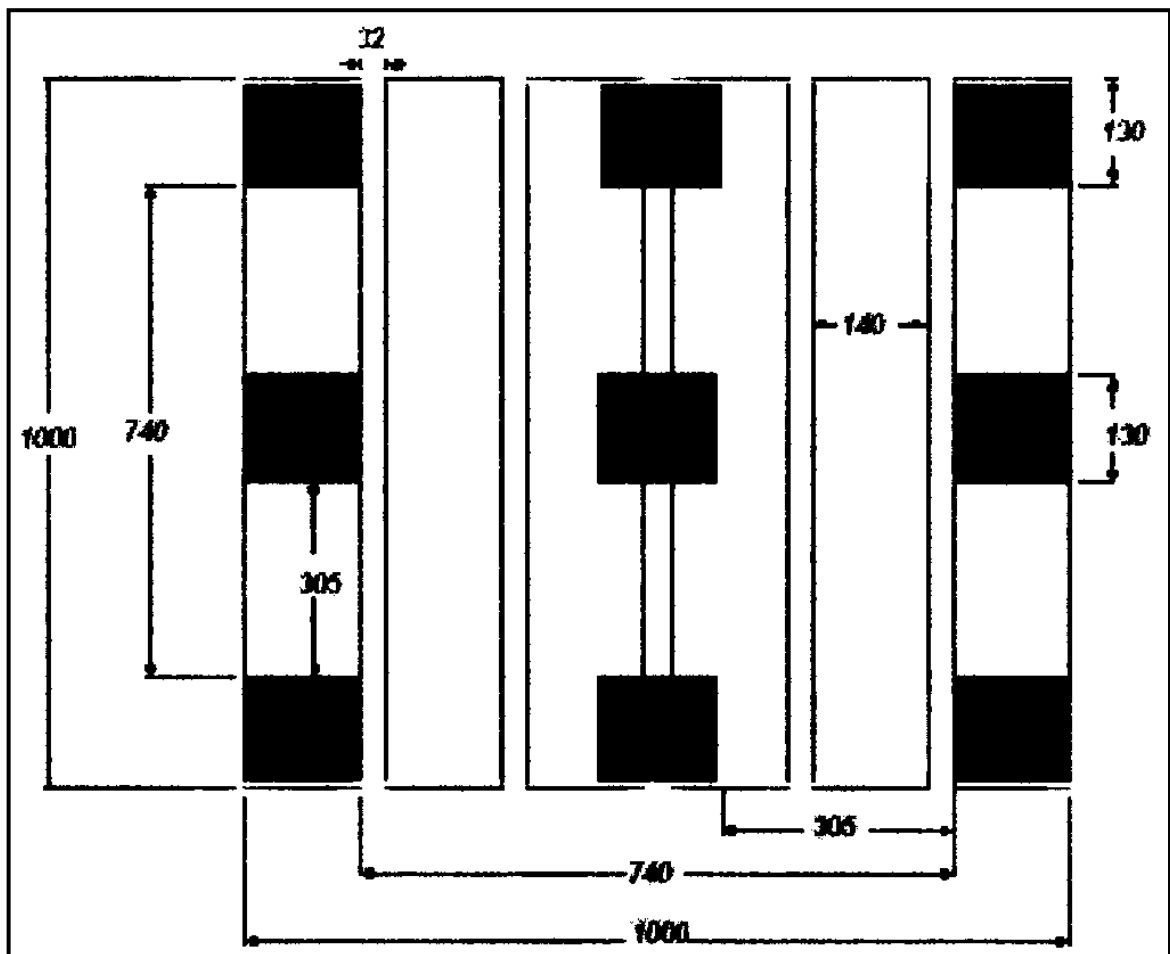

ΣΧΗΜΑ 4

ΠΙΝΑΚΑΣ 1
ΑΠΑΙΤΟΥΜΕΝΟΣ ΑΡΙΘΜΟΣ ΚΑΙ ΟΝΟΜΑΣΤΙΚΕΣ ΔΙΑΣΤΑΣΕΙΣ ΤΩΝ ΣΑΝΙΔΩΝ

Διαστάσεις παλέτας 1000X1000 (mm)	Κάτω σανίδες	Κεντρική ενδιάμεση σανίδα	Ακραίες ενδιάμεσες σανίδες	Τάκοι	Πάνω σανίδες
Απαιτούμενες σανίδες	Τρεις (3)	Μία (1)	Δύο (2)	Εννέα (9)	Έξι (6)
	130 x 1000 x 30	130 x 1000 x 30	130 x 1000 x 30	130 x 130 x 70	140 x 1000 x 30

ΠΡΟΣΘΗΚΗ II
ΔΙΑΣΤΑΣΕΙΣ ΒΑΣΕΩΣ ΠΑΛΕΤΑΣ 155mm

ΛΕΠΤΟΜΕΡΕΙΣ ΔΙΑΣΤΑΣΕΙΣ
ΒΑΣΕΩΣ ΠΑΛΕΤΑΣ 155 ΧΙΛ.

ΠΡΟΨΗ

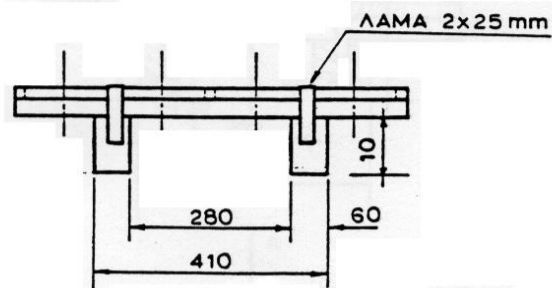

ΤΟΜΗ Β-Β'

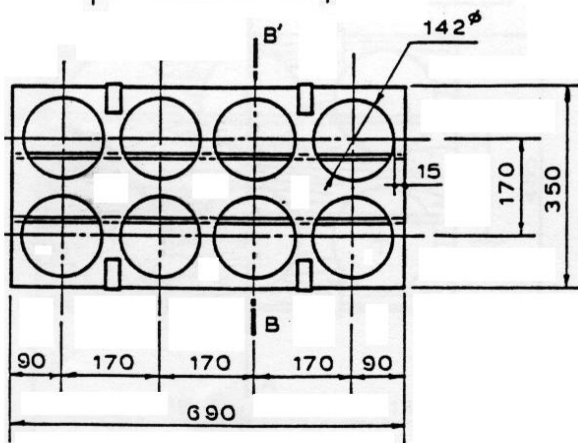
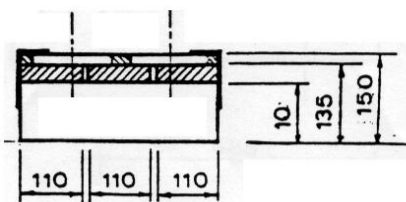

ΚΑΤΩΨΗ

ΚΛΙΜΑΚΑ 1:10
ΔΙΑΣΤΑΣΕΙΣ ΣΕ ΧΙΛΙΟΣΤΑ
ΤΟΥ ΜΕΤΡΟΥ

ΠΡΟΣΘΗΚΗ III
ΔΙΑΣΤΑΣΕΙΣ ΚΑΠΑΚΙΟΥ ΠΑΛΕΤΑΣ 155mm

**ΛΕΠΤΟΜΕΡΕΙΣ ΔΙΑΣΤΑΣΕΙΣ
 ΚΑΠΑΚΙΟΥ ΠΑΛΕΤΑΣ 155 ΧΙΛ.**

ΠΡΟΣΩΗ

ΛΕΠΤΟΜΕΡΕΙΑ

ΠΛΑΓΙΑ ΟΨΗ

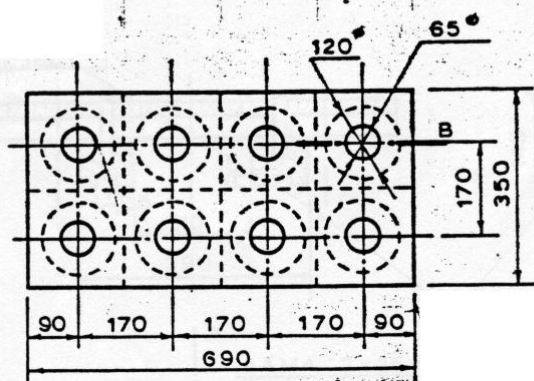
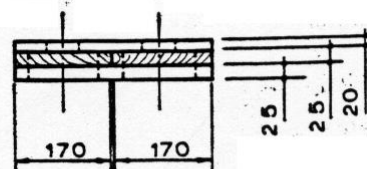
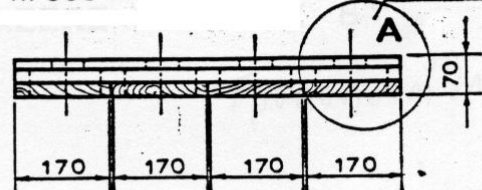

ΚΑΤΩΨΗ

ΚΛΙΜΑΚΑ 1:10
 ΔΙΑΣΤΑΣΕΙΣ ΣΕ ΧΙΛΙΟΣΤΑ
 ΤΟΥ ΜΕΤΡΟΥ

ΛΕΠΤΟΜΕΡΕΙΑ **A** ΣΕ ΤΟΜΗ Β
 ΚΛΙΜΑΚΑ 1:2

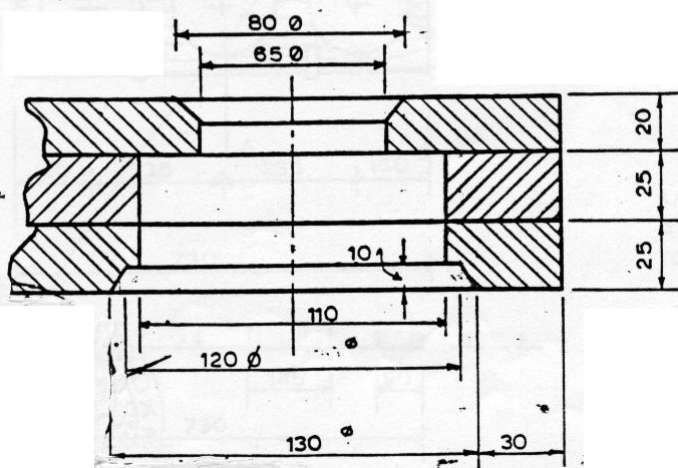

ΠΡΟΣΘΗΚΗ IV
ΛΕΠΤΟΜΕΡΕΙΣ ΔΙΑΣΤΑΣΕΙΣ ΒΑΣΕΩΣ ΠΑΛΕΤΑΣ 8"

ΛΕΠΤΟΜΕΡΕΙΣ ΔΙΑΣΤΑΣΕΙΣ
ΒΑΣΕΩΣ ΠΑΛΕΤΑΣ 8"

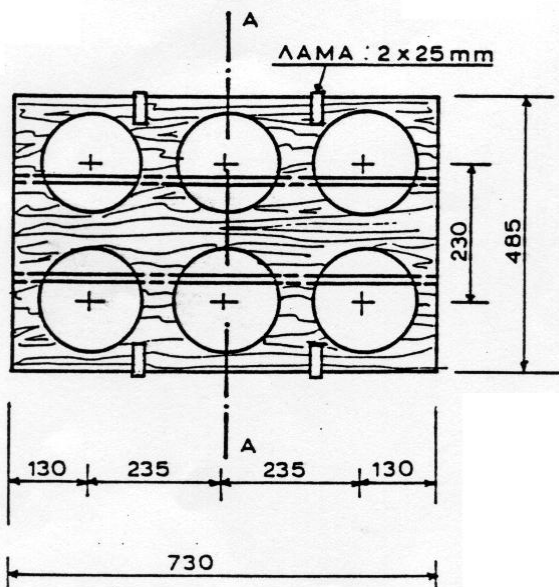
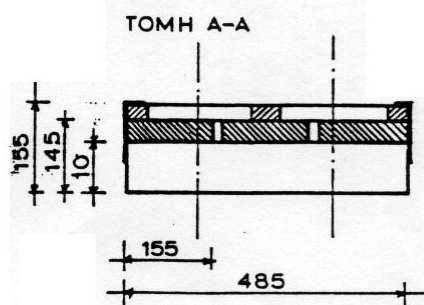
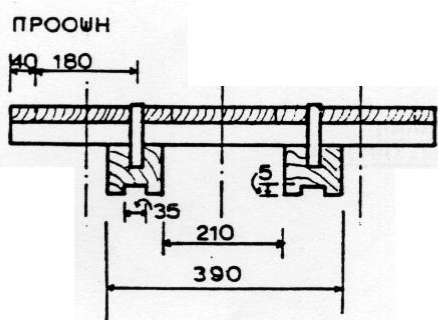

ΚΛΙΜΑΚΑ 1:10
ΔΙΑΣΤΑΣΕΙΣ ΣΕ ΧΙΛΙΟΣΤΑ
ΤΟΥ ΜΕΤΡΟΥ.

ΠΡΟΣΘΗΚΗ V
ΛΕΠΤΟΜΕΡΕΙΣ ΔΙΑΣΤΑΣΕΙΣ ΚΑΠΑΚΙΟΥ ΠΑΛΕΤΑΣ 8"

**ΛΕΠΤΟΜΕΡΕΙΣ ΔΙΑΣΤΑΣΕΙΣ
 ΚΑΠΑΚΙΟΥ ΠΑΛΕΤΑΣ 8"**

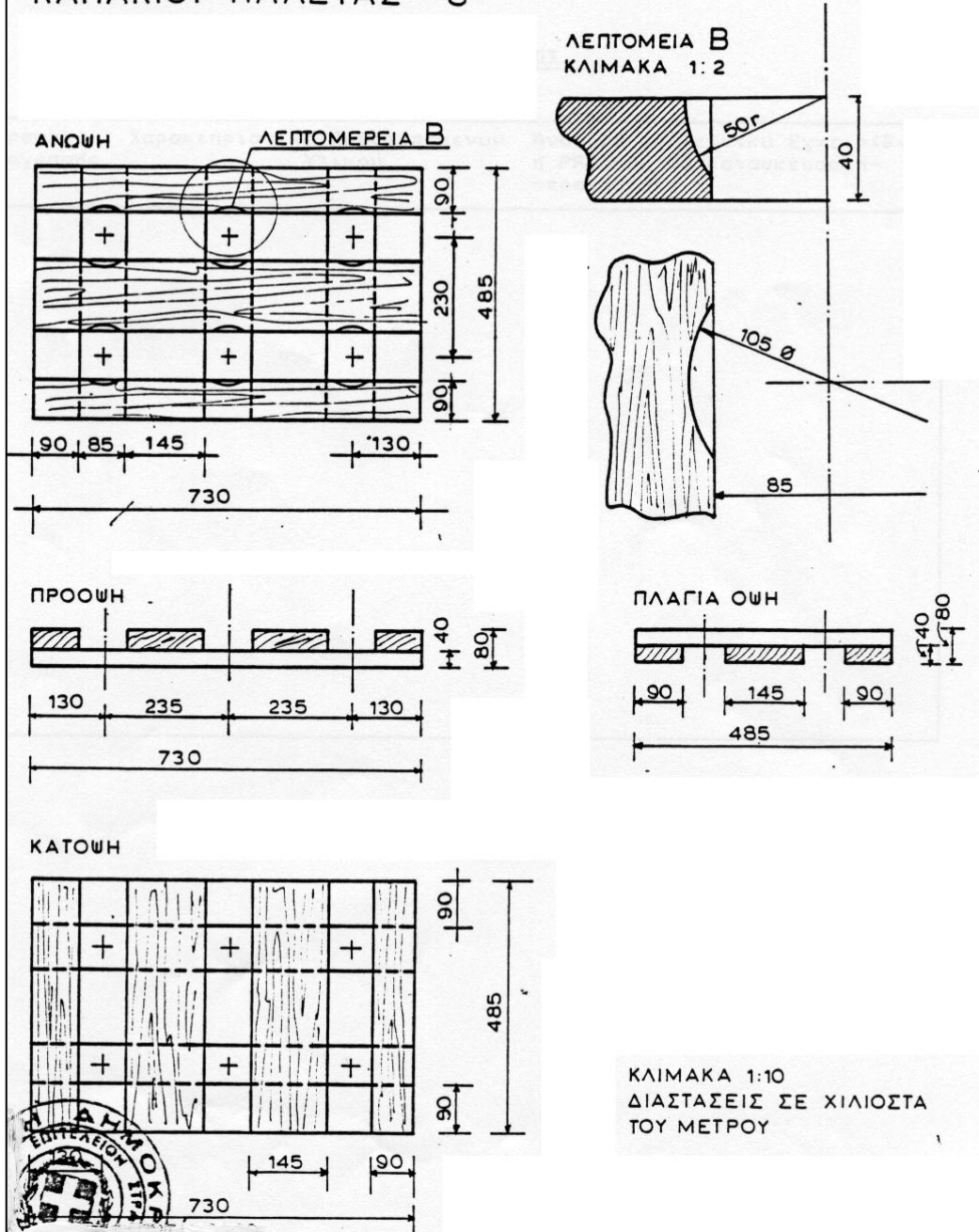

ΠΡΟΣΘΗΚΗ VI
ΥΠΟΔΕΙΓΜΑ ΣΗΜΑΝΣΗΣ ΤΩΝ ΞΥΛΙΝΩΝ ΜΕΣΩΝ ΣΥΣΚΕΥΑΣΙΑΣ ΣΥΜΦΩΝΑ
ΜΕ ΤΟ ISPM 15 (IPPC/FAO)

1. Αποφλοιώση και Θερμική Μεταχείριση

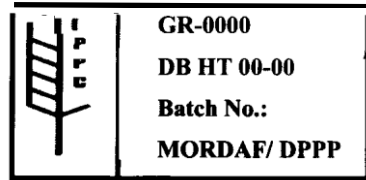

Σχήμα 1: Σήμανση Θερμικής
Μεταχείρισης και Αποφλοιώση

1.1 Σχήμα: Ορθογώνιο

1.2 GR: Κωδικός χώρας κατά ISO (Ενδεικτικά για την Ελλάδα: GR)

1.3 0000: Μοναδικός τετραψήφιος αριθμός της επιχείρησης κατασκευής των ξύλινων μέσων συσκευασίας.

1.4 DB HT: Debarking and Heat Treatment (Αποφλοιώση και Θερμική μεταχείριση). Ελάχιστη θερμοκρασία στο κέντρο του ξύλου 56 °C για τουλάχιστον 30 λεπτά.

1.5 00-00: (Μήνας-Έτος μεταχείρισης, π.χ. 08-03, Αύγουστος 2003).

1.6 Batch No.: Αριθμός Παρτίδας.

1.7 MORDAF/DPPP: Ministry of Rural Development and Food / Directorate of Plant Produce Protection (Υπουργείο Αγροτικής Ανάπτυξης και Τροφίμων/Διεύθυνση Προστασίας Φυτικής Παραγωγής).

1.8 Η σήμανση πρέπει να είναι:

1.8.1 Σύμφωνη με το παραπάνω υπόδειγμα.

1.8.2 Αναλόγου μεγέθους ώστε να είναι ευανάγνωστη.

1.8.3 Μόνιμη και να μη μεταφέρεται.

1.8.4 Τοποθετημένη σε ορατό σημείο, σε δύο τουλάχιστον αντίθετες εξωτερικές πλευρές του ξύλινου μέσου συσκευασίας.

1.8.5 Έξω από το πλαίσιο της σήμανσης μπορεί να φέρεται ο λογότυπος της επιχείρησης.

1.8.6 Απαγορεύεται η χρήση κόκκινου ή πορτοκαλί χρώματος γιατί τα χρώματα αυτά χρησιμοποιούνται στη σήμανση επικίνδυνων προϊόντων.

2. Αποφλοιώση και Μεταχείριση με Βρωμιούχο Μεθύλιο

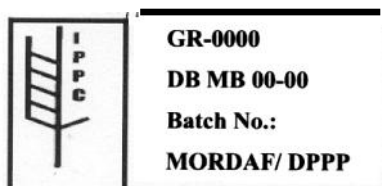

Σχήμα 2: Σήμανση Υποκαπνισμού με τη
χρήση βρωμιούχου μεθυλίου και αποφλοιώση

2.1 Σχήμα: Ορθογώνιο

2.2 GR: Κωδικός της χώρας κατά ISO (Ενδεικτικά για την Ελλάδα: GR)

2.3 00-00: Μοναδικός τετραψήφιος αριθμός της επιχείρησης κατασκευής των ξύλινων μέσων συσκευασίας.

2.4 DB MB: Debarking and Methyl Bromide Treatment (Αποφλοιώση και Υποκαπνισμός με βρωμιούχο μεθύλιο).

2.5 00-00: (Μήνας-Έτος μεταχείρισης, π.χ. 11-03, Νοέμβριος 2003).

2.6 Batch No.: Αριθμός Παρτίδας.

2.7 MORDAF/DPPP: Ministry of Rural Development and Food / Directorate of Plant Produce Protection (Υπουργείο Αγροτικής Ανάπτυξης και Τροφίμων/Διεύθυνση Προστασίας Φυτικής Παραγωγής).

2.8 Η σήμανση πρέπει να είναι:

2.8.1 Σύμφωνη με το παραπάνω υπόδειγμα.

2.8.2 Αναλόγου μεγέθους ώστε να είναι ευανάγνωστη.

2.8.3 Μόνιμη και να μη μεταφέρεται.

2.8.4 Τοποθετημένη σε ορατό σημείο, σε δύο τουλάχιστον αντίθετες εξωτερικές πλευρές του ξύλινου μέσου συσκευασίας.

2.8.5 Έξω από το πλαίσιο της σήμανσης μπορεί να φέρεται ο λογότυπος της επιχείρησης.

2.8.6 Απαγορεύεται η χρήση κόκκινου ή πορτοκαλί χρώματος γιατί τα χρώματα αυτά χρησιμοποιούνται στη σήμανση επικίνδυνων προϊόντων.

3. Αποφλοιώση (DeBarking) και Χρήση της Σήμανσης «DB»

3.1 Κάθε επιχείρηση, σύμφωνα με την υπ' αριθμ. **117604 Υπουργική Απόφαση/ΦΕΚ 437/Τεύχος Δεύτερο/10 Απριλίου 2006 «Άδεια Εγκατάστασης για Μεταχείριση (Χειρισμό) και Σήμανση των Ξύλινων Μέσων Συσκευασίας και της Πριστής Ξυλείας»**, θα πρέπει να κάνει χρήση της σήμανσης «DB» μαζί με τη σήμανση «HT» ή «MB» και να έχει εγκαταστήσει κατάλληλο σύστημα ελέγχου στο χώρο της παραγωγής.

3.2 Το παραπάνω σύστημα ελέγχου θα πρέπει να περιλαμβάνει τη διενέργεια μακροσκοπικών ελέγχων, σε όλες τις παρτίδες πριστής ξυλείας, πριν από τη χρησιμοποίησή της και μέτρα για την απομάκρυνση όλων των τεμαχίων ξύλου με φλοιό ή εναλλακτικά θα πρέπει να απομακρύνεται ο φλοιός και να εναποτίθεται ασφαλώς.

3.3 Η ανωτέρω διαδικασία ελέγχου ακολουθείται και στα μεταχειρισμένα ξύλινα μέσα συσκευασίας που προμηθεύεται μια επιχείρηση, με σκοπό την επισκευή, την ανακατασκευή και τη σήμανσή τους, σύμφωνα με την προαναφερθείσα Υπουργική Απόφαση.

ΠΡΟΣΘΗΚΗ VII
ΥΠΟΔΕΙΓΜΑΤΑ ΚΑΡΤΕΛΑΣ ΒΙΟΜΗΧΑΝΙΚΟΥ ΠΡΟΤΥΠΟΥ ΚΑΙ ΔΕΙΓΜΑΤΟΣ-ΑΝΤΙΔΕΙΓΜΑΤΟΣ

1. Βιομηχανικού Προτύπου

ΓΕΝΙΚΟ ΕΠΙΤΕΛΕΙΟ ΣΤΡΑΤΟΥ ΕΠΙΤΡΟΠΗ ΠΑΡΑΛΑΒΗΣ ΥΛΙΚΩΝ ΗΜΕΡΟΜΗΝΙΑ : ΗΗ/ΜΜ/ΕΕΕΕ		
No Z		
ΒΙΟΜΗΧΑΝΙΚΟ ΠΡΟΤΥΠΟ		
1. ΠΕΡΙΓΡΑΦΗ ΥΛΙΚΟΥ : Ξύλινη Παλέτα 2. ΑΡ. ΟΝΟΜΑΣΤΙΚΟΥ (Α/Ο) : 3. ΑΡΙΘ. ΠΡΟΔΙΑΓΡΑΦΗΣ : ΠΕΔ-Α-_____/1 ^η Έκδοση 4. ΠΟΣΟΤΗΤΑ ΔΕΙΓΜΑΤΩΝ : ΔΥΟ (2) 5. <u>ΠΑΡΑΤΗΡΗΣΕΙΣ</u> : α. Το παρόν δείγμα εγκρίνεται σαν βιομηχανικό πρότυπο για την έναρξη μαζικής παραγωγής των ειδών της υπ' αριθ. XXXX/ΥΥ Σύμβασης. β. Ισχύει ΜΟΝΟ ως προς τα μακροσκοπικά χαρακτηριστικά.		
Ο ΠΡΟΕΔΡΟΣ	Η ΕΠΙΤΡΟΠΗ	ΤΑ ΜΕΛΗ
		α. β.

Όπου :

- Z : Ο αύξων αριθμός του δείγματος (1 ή 2)
- XXXX : Ο αριθμός της Σύμβασης
- ΥΥ : Το έτος της Σύμβασης (ΠΧ 08)
- ΗΗ : Ημέρα επισημοποίησης του δείγματος
- ΜΜ : Μήνας επισημοποίησης του δείγματος
- ΕΕΕΕ : Έτος επισημοποίησης του δείγματος

2. Δείγματος – Αντιδείγματος

ΓΕΝΙΚΟ ΕΠΙΤΕΛΕΙΟ ΣΤΡΑΤΟΥ		
ΕΠΙΤΡΟΠΗ ΠΑΡΑΛΑΒΗΣ ΥΛΙΚΩΝ		
ΣΥΜΒΑΣΗ : ΧΧΧΧ/ΥΥ		
ΦΟΡΕΑΣ : (α)		
No Z/8		
ΔΕΙΓΜΑ ή ΑΝΤΙΔΕΙΓΜΑ		
1. ΠΕΡΙΓΡΑΦΗ ΥΛΙΚΟΥ	: Ξύλινη Παλέτα	
2. ΑΡΙΘ. ΠΡΟΔΙΑΓΡΑΦΗΣ	: ΠΕΔ-Α-_____/1 ^η Έκδοση	(δ)
3. ΠΟΣΟΤΗΤΑ ΔΕΙΓΜΑΤΩΝ	: ΟΧΤΩ (8)	
4. ΑΡΙΘΜΟΣ ΕΛΕΓΧΟΜΕΝΗΣ ΜΕΡΙΔΑΣ	: Μ	
5. ΠΟΣΟΤΗΤΑ ΜΕΡΙΔΑΣ	: (β)	
6. ΗΜΕΡΟΜΗΝΙΑ ΕΛΕΓΧΟΥ – ΔΕΙΓΜΑΤΟΛΗΨΙΑΣ	:	(γ)
Η ΕΠΙΤΡΟΠΗ		
Ο	Ο	ΤΑ ΜΕΛΗ
ΠΡΟΜΗΘΕΥΤΗΣ	ΠΡΟΕΔΡΟΣ	α.
		β.

Όπου :

Μ : Ο αύξων αριθμός της μερίδας που ελέγχεται

ΧΧΧΧ : Ο αριθμός της Σύμβασης

ΥΥ : Το έτος της Σύμβασης

Ζ : Ο αύξων αριθμός του δείγματος ή αντιδείγματος (1 έως 8)

(α) Αναγράφεται η Υπηρεσία που διενεργεί το Διαγωνισμό

(β) Αναγράφεται η ποσότητα της Μερίδας

(γ) Αναγράφεται η ημερομηνία του ελέγχου και της δειγματοληψίας

(δ) Αναγράφονται και τυχόν τροποποιήσεις της ΠΕΔ.

ΠΡΟΣΘΗΚΗ VIII ΤΥΧΑΙΑ ΔΕΙΓΜΑΤΟΛΗΨΙΑ

1. ΓΕΝΙΚΑ

1.1 Βασική επιδίωξη στο δειγματοληπτικό έλεγχο είναι η εξασφάλιση της βεβαιότητας ότι το δείγμα, το οποίο επιλέγεται από ένα συγκεκριμένο αριθμό μονάδων προϊόντος, αντιπροσωπεύει την ποιότητα αυτών των μονάδων.

1.2 Η διαδικασία επιλογής μονάδων από μια μερίδα πρέπει να γίνεται χωρίς προκατάληψη.

1.3 Η διαδικασία επιλογής ενός αντιπροσωπευτικού δείγματος ονομάζεται "τυχαία δειγματοληψία".

2. ΛΗΨΗ ΔΕΙΓΜΑΤΩΝ

2.1 Το δείγμα αποτελείται από μια ή περισσότερες μονάδες προϊόντος που πάρθηκαν από μια μερίδα.

2.2 Τυχαία δειγματοληψία είναι η διαδικασία η οποία ακολουθείται στη λήψη μονάδων από μια μερίδα, έτσι ώστε κάθε μονάδα της μερίδας να έχει την ίδια πιθανότητα, ανεξάρτητα από την ποιότητά της, να συμπεριληφθεί στο δείγμα.

2.3 Απαγορεύεται η λήψη δειγμάτων από μία μόνο θέση της μερίδας.

3. ΠΙΝΑΚΑΣ ΤΥΧΑΙΩΝ ΑΡΙΘΜΩΝ

3.1 Για τη λήψη τυχαίου δείγματος από μια μερίδα θα χρησιμοποιείται ο πίνακας τυχαίων αριθμών της **Προσθήκης VIII-1**.

3.2 Κάθε μονάδα της μερίδας πρέπει να αντιστοιχεί με έναν διαφορετικό αριθμό. Αυτό επιτυγχάνεται με την τοποθέτηση των μονάδων σε στοιβάδες ή φοριαμούς και την αρίθμησή τους.

3.3 Οι τυχαίοι αριθμοί του Πίνακα της **Προσθήκης VIII-1** έχουν σχηματισθεί με τέτοιο τρόπο ώστε κάθε ψηφίο από 0 έως 9 έχει την ίδια πιθανότητα επιλογής.

3.4 Η τυχαία φύση των αριθμών του παραπάνω Πίνακα διατηρείται ανεξάρτητα από τον τρόπο ανάγνωσης (οριζόντια, διαγώνια, προς τα πάνω ή κάτω της στήλης κ.ο.κ.).

3.5 Διψήφιοι αριθμοί αρκούν για μερίδες με λιγότερες από 100 μονάδες, τριψήφιοι για μερίδες με λιγότερες από 1000 μονάδες κ.ο.κ.

3.6 Για μερίδες πολύ μεγάλου μεγέθους (άνω των 100.000 μονάδων), ο Πίνακας της **Προσθήκης VIII-1** μπορεί να χρησιμοποιηθεί αν αγνοηθεί το κενό μεταξύ των στηλών.

4. ΕΠΙΛΟΓΗ ΤΥΧΑΙΩΝ ΑΡΙΘΜΩΝ

Για την επιλογή τυχαίων αριθμών με τη βοήθεια του Πίνακα της **Προσθήκης VIII-1** ακολουθείται η παρακάτω διαδικασία.

4.1 Επιλέγονται με κλήρωση μία γραμμή και μία στήλη του Πίνακα.

4.2 Επιλέγεται τυχαία η κατεύθυνση προς την οποία θα κινηθούμε (πάνω ή κάτω).

4.3 Επιλέγεται τυχαία από τους πενταψήφιους αριθμούς της συγκεκριμένης γραμμής και στήλης και ανάλογα με το μέγεθος της μερίδας, κατάλληλος αριθμός ψηφίων, ώστε να δημιουργηθούν οι τυχαίοι αριθμοί (π.χ. για μερίδα με λιγότερες από 1.000 μονάδες πρέπει να επιλεγούν τρία ψηφία τα οποία μπορούν να προκύψουν από όλους τους δυνατούς συνδυασμούς μεταξύ των ψηφίων των πενταψήφιων αριθμών ήτοι 1^ο-2^ο-3^ο, 1^ο-3^ο-4^ο, 2^ο-3^ο-5^ο κ.ο.κ.).

4.4 Δε λαμβάνονται υπόψη κατά την ανάγνωση των τυχαίων αριθμών αυτοί που υπερβαίνουν το μέγεθος της μερίδας.

5. ΠΑΡΑΔΕΙΓΜΑ ΕΠΙΛΟΓΗΣ ΤΥΧΑΙΩΝ ΑΡΙΘΜΩΝ

5.1 Υποθέτουμε ότι πρέπει να ληφθεί δείγμα 5 μονάδων από μερίδα που περιέχει 50 μονάδες αριθμημένες από 1 έως 50.

5.2 Επιλέχθηκαν με κλήρωση η στήλη 5 και η σειρά 17.

5.3 Επιλέχθηκε να προχωρήσουμε προς τα κάτω και να λαμβάνουμε το 1^ο και 3^ο από τα πέντε ψηφία των αριθμών.

5.4 Οι τυχαίοι αριθμοί που προκύπτουν είναι το 83, το οποίο δε λαμβάνεται υπόψη αφού υπερβαίνει το 50 δηλ. το μέγεθος της μερίδας, το 32, το 22, το 46, το 01 και το 40.

5.5 Επομένως οι μονάδες με αριθμούς 1, 22, 32, 40, και 46 πρέπει να ληφθούν από τη μερίδα για να σχηματίσουν ένα τυχαίο δείγμα 5 μονάδων.

6. ΠΑΡΑΤΗΡΗΣΕΙΣ

6.1 Σαν μερίδα, για την εφαρμογή της τυχαίας δειγματοληψίας, θεωρείται ολόκληρη η ποσότητα των συσκευασιών στις οποίες είναι συσκευασμένες οι παλέτες μιας μερίδας, όπως αυτή καθορίζεται στην παρούσα προδιαγραφή.

6.2 Οι παραπάνω συσκευασίες θα πρέπει να έχουν αριθμηθεί μια προς μια.

6.3 Οι προμηθευτές υποχρεούνται πριν από την οριστική παραλαβή των ειδών, να συσκευάσουν τα χαρτοκιβώτια που ανοίχτηκαν με τον τρόπο που καθορίζεται στην παρούσα ΠΕΔ.

ΠΡΟΣΘΗΚΗ VIII-1

Πίνακας Τυχαίων Αριθμών

	1	2	3	4	5	6	7	8	9	10	11	12	13	14
1	10480	15011	01536	02011	81647	91646	69179	14194	62590	36207	20969	99570	91291	90700
2	22368	46573	25595	85393	30995	89198	27982	53402	93965	34095	52666	19174	39615	99505
3	24130	48360	22527	97265	76393	64809	15179	24830	49340	32081	30680	19655	63348	58629
4	42167	93093	06243	61680	07856	16376	39440	53537	71341	57004	00849	74917	97758	16379
5	37570	39975	81837	16656	06121	91782	60468	81305	49684	60672	14110	06927	01263	54613
6	77921	06907	11008	42751	27756	53498	18602	70659	90655	15053	21916	81825	44394	42880
7	99562	72905	56420	69994	98872	31016	71194	18738	44013	48840	63213	21069	10634	12952
8	96301	91977	05463	07972	18876	20922	94595	56869	69014	60045	18425	84903	42508	32307
9	89579	14342	63661	10281	17453	18103	57740	84378	25331	12566	58678	44947	05585	56941
10	85475	36857	53342	53988	53060	59533	38867	62300	08158	17983	16439	11458	18593	64952
11	28918	69578	88231	33276	70997	79936	56865	05859	90106	31595	01547	85590	91610	78188
12	63553	40961	48235	03427	49626	69445	18663	72695	52180	20847	12234	90511	33703	90322
13	09429	93969	52636	92737	88974	33488	36320	17617	30015	08272	84115	27156	30613	74952
14	10365	61129	87529	85689	48237	52267	67689	93394	01511	26358	85104	20285	29975	89868
15	07119	97336	71048	08178	77233	13916	47564	81056	97735	85977	29372	74461	28551	90707
16	51085	12765	51821	51259	77452	16308	60756	92144	49442	53900	70960	63990	75601	40719
17	02368	21382	52404	60268	89368	19885	55322	44819	01183	65255	64835	44919	05944	55157
18	01011	54092	33362	94904	31273	04146	18594	29852	71585	85030	51132	01915	92747	64951
19	52162	53916	46369	58586	23216	14513	83149	98736	23495	64350	94738	17752	35156	35749
20	07056	97628	33787	09998	42698	06691	76988	13602	51851	46104	88916	19509	25625	58104
21	48663	91245	85828	14346	09172	30168	90229	04734	59193	22178	30421	61666	99904	32812
22	54164	58492	22421	74103	47070	25306	76468	26348	58151	06646	21524	15227	96909	44592
23	42639	32363	05597	24200	13363	38005	94342	28728	45806	06912	17012	64161	18296	22851
24	29334	27001	87637	87308	58731	00256	45834	15398	46557	41135	10367	07684	36188	18810
25	02488	33062	28834	07351	19731	92420	60952	61280	50001	67658	32586	86679	50720	94953

VIII-1-2

	1	2	3	4	5	6	7	8	9	10	11	12	13	14
26	81525	72295	04839	96423	24878	82651	66566	14778	76797	14780	13300	87074	79666	95725
27	29676	20591	68086	26432	46901	20849	89768	81536	86645	12659	92259	57102	80428	25280
28	00742	57392	39064	66432	84673	40027	32832	61362	98947	96067	64760	64584	96096	98253
29	05366	04213	25669	26422	44407	44048	37936	63904	45766	66134	75470	66520	34693	90449
30	91921	26418	64117	94305	26766	25940	39972	22209	71500	64568	91402	42416	07844	69618
31	00582	04711	87917	77341	42206	35126	74087	99547	81817	42607	43808	76655	62028	76630
32	00725	69884	62797	56170	86324	88072	76222	36086	84637	93161	76038	65855	77919	88006
33	69011	65795	95876	57293	18988	27354	26575	08625	40801	59920	29841	80150	12777	48501
34	25976	57948	29888	88604	67917	48708	18912	82271	65424	69774	33611	54262	85963	03547
35	09763	83473	73577	12908	30883	18317	28290	35797	05998	41688	34952	37888	38917	85050
36	91567	42595	27958	30134	04024	86385	29880	99730	55536	84855	29080	09250	79656	73211
37	17955	56349	90999	49127	20044	59931	06115	20542	18059	02003	73708	83517	36103	42791
38	46503	18584	18845	49618	02304	51038	20655	58727	28168	15475	56942	53389	20562	87338
39	92157	89634	94824	78171	84610	82834	09922	25417	44137	48413	25555	21246	15509	20468
40	14577	62765	35605	81263	39667	47358	56873	56307	61607	49518	89656	20103	77490	18062
41	98427	07523	33362	64270	01638	92477	66969	98470	04880	45585	46565	04102	46880	45709
42	34914	63976	88720	82765	34476	17032	87589	40836	32427	70002	70663	88863	77775	69348
43	70060	28277	39475	46473	23219	53416	94970	25832	69975	94884	19661	72828	00102	66794
44	53976	54914	06990	67245	68350	82948	11398	42878	80287	80267	47363	46634	06541	97809
45	76072	29515	40980	07391	58745	25774	22987	80059	39911	96189	41151	14222	60697	59583
46	90725	52210	83974	29992	65831	38857	50490	83765	95657	14361	31720	57375	56228	41546
47	64364	67412	33339	31926	14883	24413	59744	92351	97473	89286	35931	04110	23726	51900
48	08962	00858	31662	25388	61642	34072	81249	35648	56891	69352	48373	45578	78540	81788
49	95012	68379	93526	70765	10592	04542	76463	54328	02349	17247	28865	14777	62730	92277
50	15664	10493	20492	38391	91132	21999	59516	81652	27195	48223	46751	22923	32261	85653
51	16408	81899	04153	53381	79401	21438	83035	92350	36693	31238	59649	91754	72772	02338
52	18629	81953	05520	91962	04739	13092	97662	24822	94730	06496	35090	04822	86774	98289
53	73115	35101	47498	87637	99016	71060	88824	71013	18735	20286	23153	72924	35165	43040
54	57491	16703	23167	49323	45021	33132	12544	41035	80780	45393	44812	12515	98931	91202
55	30405	83946	23792	14422	15059	45799	22716	19792	09983	74353	68668	30429	70735	25499
56	16631	35006	85900	98275	32388	52390	16815	69298	82732	38480	73817	32523	41961	44437
57	96773	20206	42559	78985	05300	22164	24369	54224	35083	19687	11052	91491	60383	19746

VIII-1-3

	1	2	3	4	5	6	7	8	9	10	11	12	13	14
58	38935	64202	14349	82674	66523	44133	00697	35552	35970	19124	63318	29686	03387	59846
59	31624	76384	17403	53363	44167	64486	64758	75366	76554	31601	12614	33072	60332	92325
60	78919	19474	23632	27889	47914	02584	37680	20801	72152	39339	34806	08930	85001	87820
61	03931	33309	57047	74211	63445	17361	62825	39908	05607	91284	68833	25570	38818	46920
62	74426	33278	43972	10119	89917	15665	52872	73823	73144	88662	88970	74492	51805	99378
63	09066	00903	20795	95452	92648	45454	09552	88815	16553	51125	79375	97596	16296	66092
64	42238	12426	87025	14267	20979	04508	64535	31355	86064	29472	47689	05974	52468	16834
65	16153	08002	26504	41744	81959	65642	74240	56302	00033	67107	77510	70625	28725	34191
66	21457	40742	29820	96783	29400	21840	15035	34537	33310	06116	95240	15957	16572	06004
67	21581	57802	02050	89728	17937	37621	47075	42080	97403	48626	68995	43805	33386	21597
68	55612	78095	83197	33732	05810	24813	86902	60397	16489	03264	88525	42786	05269	92532
69	44657	66999	99324	51281	84463	60563	79312	93454	68876	25471	93911	25650	12682	73572
70	91340	84979	46949	81973	37949	61023	43997	15263	80644	43942	89203	71795	99533	50501
71	91227	21199	41935	27022	84067	05462	35216	14486	29891	68607	41867	14951	91696	85065
72	50001	38140	66321	19924	72163	09538	12151	06878	91903	18749	34405	56087	82790	70925
73	65390	05224	72958	28609	81406	39147	25549	48542	42627	45233	57202	94617	23772	07896
74	27504	96131	83944	41575	10573	08619	64482	73923	36152	05184	94142	25299	84387	34925
75	37169	94851	39117	89632	00959	16487	65536	49071	39782	17095	02330	73401	00275	48280
76	11508	70225	51111	38351	19444	66499	71945	05422	13442	78675	84081	66938	93654	39894
77	37449	30362	06694	54690	04052	53115	62757	95348	78662	11163	81651	50245	34971	52924
78	46515	70331	85922	38329	57015	15765	97161	17869	45349	61796	66345	81073	49106	79860
79	30986	81223	42416	58353	21532	30502	32305	86482	05174	07901	54339	58861	74818	46942
80	63798	64995	46583	09785	44160	78128	83991	42865	92520	83531	80377	35909	81250	54238
81	82486	84846	99254	67632	43218	50076	21361	64816	51202	88124	41870	52689	51275	83556
82	21885	32906	92431	09060	64297	51674	64126	62570	26123	05155	59194	52799	28225	85762
83	60336	98782	07408	53458	13564	59089	26445	29789	85205	41001	12535	12133	14645	23541
84	43937	46891	24010	25560	86355	33941	25786	54990	71899	15475	95434	98227	21824	19585
85	97656	63175	89303	16275	07100	92063	21942	18611	47348	20203	18534	03862	78095	50136
86	03299	01221	05418	38982	55758	92237	26759	86367	21230	98442	08303	56613	91511	75928
87	79626	06484	03574	17668	07785	76020	79924	25651	83325	88428	85076	72811	22717	50585
88	85636	68335	47539	03129	65651	11977	02510	26113	99447	68645	34327	15152	55230	93448
89	18039	14367	61337	06177	12143	46609	32989	74014	64708	00533	35398	58408	13261	47908

VIII-1-4

	1	2	3	4	5	6	7	8	9	10	11	12	13	14
90	08362	15656	60627	36478	65648	16764	53412	09013	07832	41574	17639	82163	60859	75567
91	79556	29068	04142	16268	15387	12856	66227	38358	22478	73373	88732	09443	82558	05250
92	92608	82674	27072	32534	17075	27698	98204	63863	11951	34648	88022	56148	34925	57031
93	23982	25835	40055	67006	12293	02753	14827	23235	35071	99704	37543	11601	35503	85171
94	09915	96206	05908	97901	28395	14186	00821	80703	70426	75647	76310	88717	37890	40129
95	59037	33300	26695	62247	69927	76123	50842	43834	86654	70959	79725	93872	28117	19233
96	42488	78077	69882	61677	34136	79180	97526	43092	04098	73571	80799	76536	71255	64239
97	46764	86273	63003	93017	31204	36692	40202	35275	57306	55543	53203	18098	47625	88684
98	03237	45430	55417	63282	90816	17349	88298	90183	36600	78406	06216	95787	42579	90730
99	86591	81482	52667	61582	14972	90053	89534	76036	49199	43716	97548	04379	46370	28672
100	38534	01715	94964	87288	65680	43772	39560	12918	86537	62738	19636	51132	25739	56947